



INSTRUCCIONES DE SEGURIDAD IMPORTANTES

LEA LAS INSTRUCCIONES ANTES DE USAR EL APARATO



Este es el símbolo de advertencia de seguridad. Este símbolo advierte de posibles peligros que pueden provocar la muerte o producir daños. Todos los mensajes de seguridad van precedidos del símbolo de alerta de seguridad y la palabra "PELIGRO", "ADVERTENCIA" o "PRECAUCIÓN". Estas palabras se definen del siguiente modo:



PELIGRO

Indica una situación de peligro que, si no se evita, **provocará** la muerte o lesiones graves.



ADVERTENCIA

Indica una situación de peligro que, si no se evita, **podría** provocar la muerte o lesiones graves.



PRECAUCIÓN

Indica una situación de peligro que, si no se evita, **podría** provocar lesiones menores o moderadas.



ADVERTENCIA

Para reducir el peligro de muerte, incendio, explosión, descarga eléctrica o daños personales, tenga en cuenta estas precauciones básicas:

- Lea todas las instrucciones antes de usar la lavadora.
- NO lave prendas que hayan sido lavadas, limpiadas, empapadas o manchadas con gasolina, disolventes de limpieza en seco ni otras sustancias inflamables o explosivas, puesto que emanan vapores que podrían prender fuego o explotar.
- No añada gasolina, disolventes de limpieza en seco ni otras sustancias inflamables o explosivas en el agua de lavado. Estas sustancias emanan vapores que podrían prender fuego o explotar. No almacene este tipo de sustancias cerca del aparato.
- En determinadas condiciones, se puede producir gas de hidrógeno en un sistema de agua caliente que no haya sido utilizado durante 2 semanas o más. **EL GAS DE HIDRÓGENO ES INFLAMABLE.** Si el sistema de agua caliente no ha sido utilizado durante un periodo de tiempo similar, antes de usar la lavadora, abra todos los grifos de agua caliente y deje que el agua fluya de cada uno ellos durante varios minutos. De este modo se liberará cualquier gas de hidrógeno acumulado. Como el gas es inflamable, NO fume ni utilice una llama abierta mientras esté corriendo el agua.
- NO permita que los niños jueguen sobre o dentro del aparato. Supervise a los niños cuando estén cerca de la lavadora con la lavadora en marcha. Antes de desechar la lavadora, quite la puerta o tapa. Si no tiene en cuenta estas instrucciones, puede provocar accidentes mortales o daños personales.
- NO meta la mano en la lavadora si el tambor o el agitador están en movimiento.
- NO instale ni almacene la lavadora en un lugar expuesto a la intemperie. La lavadora sólo es apta para uso en interiores.
- NO altere los mandos, no repare ni sustituya ninguna pieza del aparato, ni intente llevar a cabo labores de mantenimiento, salvo que se recomiende de forma específica en las instrucciones de mantenimiento o en las instrucciones para la reparación a cargo del usuario que usted comprenda y esté capacitado para realizar.
- Mantenga el área alrededor del aparato limpio y seco para evitar resbalar.
- NO utilice el aparato si está dañado, no funciona correctamente o está parcialmente desmontado, le faltan piezas o están rotas, incluidos el cable y el enchufe.
- Desenchufe el aparato o apague el interruptor automático antes de realizar tareas de mantenimiento. El pulsar el botón de **Encendido/Apagado** NO desconecta el aparato por completo.
- Consulte el apartado "Requisitos eléctricos" en las instrucciones de instalación para la de toma de tierra.
- Tenga en cuenta las instrucciones proporcionadas en las Instrucciones de uso y la Guía de instalación cuando utilice el aparato.
- Conserve estas Instrucciones de uso y la Guía de instalación; si transfiere la lavadora a otra persona, entréguele también dichos documentos.
- La lavadora puede ser utilizada por niños a partir de los 8 años, y por personas con capacidad física, sensorial o mental reducida o que carezcan de la experiencia y conocimientos necesarios, siempre que estén supervisados o reciban las instrucciones necesarias para utilizar la lavadora de forma segura y comprendan los peligros derivados de su uso.

GUARDE ESTAS INSTRUCCIONES

INSTALACIÓN

Coloque e instale correctamente la lavadora antes de usarla, según las instrucciones de instalación.

- Asegúrese de que se ha conectado la toma de agua fría a la válvula "C" (con rejilla azul interna).
- Instale o guarde el aparato en un lugar donde no esté expuesto a temperaturas por debajo de los cero grados o a la intemperie; podría sufrir daños permanentes e invalidar la garantía.
- La lavadora debe tener toma de tierra de acuerdo con la legislación vigente. Siga las indicaciones de las Instrucciones de instalación.

ADVERTENCIA

Peligro de descarga eléctrica

Enchufe el aparato en una toma de pared de 3 clavijas.

NO quite la clavija de toma de tierra.

NO utilice adaptadores.

NO utilice alargadores.

De lo contrario, puede provocar accidentes mortales, incendios o descargas eléctricas.

CUANDO NO SE UTILIZA

- Cierre los grifos para reducir al mínimo las fugas en caso de roturas. Compruebe el estado de la manguera de toma de agua; se recomienda cambiarla cada 5 años.

INSTRUCCIONES DE INSTALACIÓN

ANTES DE COMENZAR

Lea detenidamente todas las instrucciones.

- **IMPORTANTE:** Guarde estas instrucciones para que pueda consultarlas el inspector local.
- **IMPORTANTE:** Cumpla la legislación vigente en la materia.
- **Nota para el instalador:** asegúrese de entregar estas instrucciones al consumidor.
- **Nota para el consumidor:** guarde las instrucciones para futuras consultas.
- **Nivel de conocimientos:** la instalación del aparato requiere conocimientos mecánicos y eléctricos básicos.
- **Tiempo de instalación necesario** - 1-3 horas
- Realizar una instalación correcta es responsabilidad del instalador.
- Las averías producidas por una instalación incorrecta no están cubiertas por la garantía.

PARA SU SEGURIDAD:

ADVERTENCIA

- Este aparato debe tener toma de tierra y debe estar instalado tal y como se describe en estas instrucciones de instalación.
- No instale ni almacene el aparato en un lugar expuesto a la intemperie/agua. Consulte el apartado “Ubicación de la lavadora”.

NOTA: Este aparato debe tener toma de tierra y el suministro eléctrico debe cumplir con la legislación vigente.

HERRAMIENTAS NECESARIAS

- Llave ajustable o trinquete y casquillo de 1/2 pulg.
- Llave ajustable o llave fija de 9/16 pulg.
- Tenazas ajustables Channellock
- Nivel de carpintero

PIEZAS NECESARIAS



Manguera (1)

PIEZAS SUMINISTRADAS



Brida

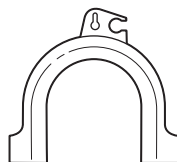

Guía de manguera

UBICACIÓN DE LA LAVADORA

No instale la lavadora:

1. En una área expuesta a goteos de agua o a la intemperie. La temperatura ambiente no debe ser inferior a 15.6 °C (60 °F) para que la lavadora funcione correctamente.
2. En una área en la que esté en contacto con cortinas o visillos.
3. Sobre una alfombra. La superficie del suelo **DEBE** ser dura, con una pendiente máxima de 1.27 x 30 cm (1/2 pulg. por pie). Para que la lavadora no vibre, puede ser necesario reforzar el suelo.

NOTA: Si el suelo está en malas condiciones, utilice un tablero de contrachapado impregnado de 3/4 de pulgada sujeto a la superficie del suelo existente.

IMPORTANTE:

Espacio libre mínimo

- Instalado en un hueco: Laterales, parte posterior, superior = 0 cm (0 pulg.)
- Instalado en un mueble: Laterales, parte posterior, superior = 0 cm (0 pulg.), delantera = 2.54 cm (1 pulg.)
- Son necesarias aberturas de ventilación en el mueble: 2 listones de 387 cm² (60 pulgadas cuadradas), situados a 7.6 cm (3 pulg.) de la parte superior e inferior de la puerta

DIMENSIONES APROXIMADAS

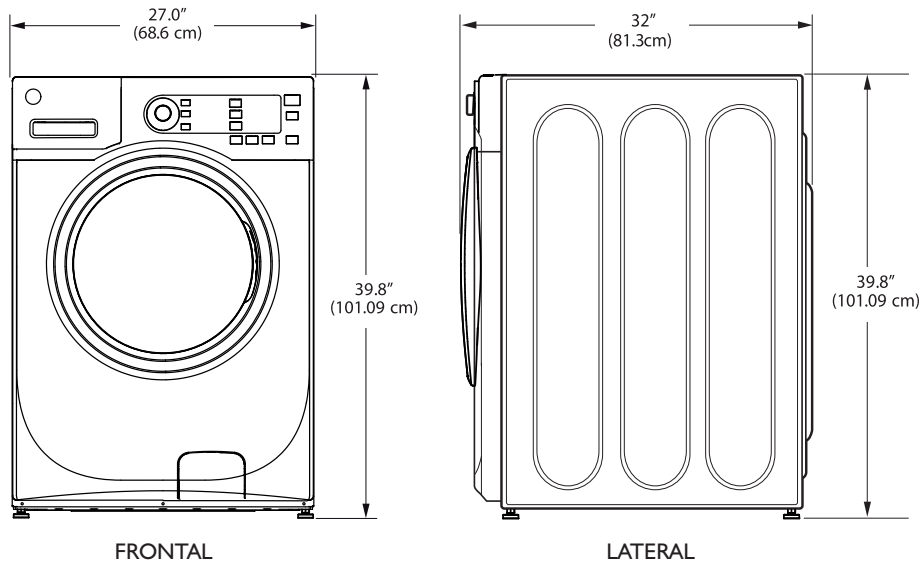

*NOTA: Con pedestal 52.6 pulg., apilada 84 pulg.

DESEMBALAJE DE LA LAVADORA

⚠ ADVERTENCIA

Recicle o destruya el cartón y bolsas de plástico tras desembalar la lavadora. Deje el material de manera que no lo puedan utilizar los niños. Puede que lo utilicen para jugar. El cartón cubierto con alfombras, colchas o plástico puede convertirse en una cámara hermética y causar asfixia.

1. Corte y elimine las tiras de la parte superior e inferior.
2. Mientras aún está en el cartón, tumbé la lavadora sobre un costado. **NO** la tumbé sobre la parte anterior o posterior.
3. Baje las solapas inferiores, quite todo el embalaje de la base, incluido el cartón, la base de espuma de poliestireno y el soporte de poliestireno de la cuba (insertado en el centro de la base).

NOTA: Si va a instalar un pedestal, siga las instrucciones de instalación del pedestal.

4. Vuelva a poner de pie la lavadora con cuidado y quite el cartón.
5. Mueva con cuidado la lavadora a 122 cm (4 pies) de la ubicación definitiva.
6. Quite lo siguiente de la parte posterior de la lavadora:
 - 4 pernos
 - 4 separadores de plástico (incluidas las arandelas de goma)
 - 4 enganches del cable de alimentación

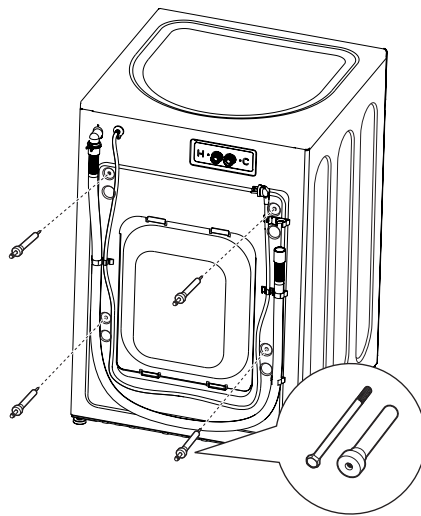

NOTA: Si no se quitan los pernos de transporte, puede que la lavadora se vea gravemente desequilibrada.

Guarde todos los pernos para futuros usos.

NOTA: Si fuera necesario transportar la lavadora, vuelva a colocar los pernos de sujeción para evitar daños durante el transporte. Guarde las piezas en la bolsa de plástico que se incluye.

REQUISITOS ELÉCTRICOS

Lea detenidamente todas las instrucciones.

⚠ ADVERTENCIA

PARA REDUCIR EL RIESGO DE INCENDIO, DESCARGAS ELÉCTRICAS Y DAÑOS PERSONALES:

- **NO UTILICE ALARGADORES O ADAPTADORES CON ESTE ELECTRODOMÉSTICO.**
La lavadora debe tener toma de tierra de acuerdo con la legislación vigente.

CIRCUITO: circuito derivado de 16 amperios individual, correctamente polarizado y con toma de tierra con interruptor automático o fusible de retardo de 16 amperios.

ALIMENTACIÓN ELÉCTRICA: corriente alterna de 50 Hz, bifilar, con toma de tierra, monofásica de 220-240 voltios.

TOMA DE CORRIENTE: la toma de corriente de 3 clavijas con toma de tierra debe estar situada de manera que se pueda acceder al cable de alimentación cuando la lavadora esté instalada.

REQUISITOS DE CONEXIÓN A TIERRA

⚠ ADVERTENCIA

La conexión incorrecta del conductor de puesta a tierra puede provocar una descarga eléctrica. Consulte con un electricista cualificado si tiene dudas sobre la correcta toma de tierra del aparato.

1. La lavadora **DEBE** estar conectada a tierra. Si se produce un fallo o avería, la toma de tierra reducirá el riesgo de descarga eléctrica proporcionando una ruta de menor resistencia para la corriente eléctrica.
2. Puesto que la lavadora está equipada con un cable de alimentación con conductor para conexión a tierra y un enchufe con toma de tierra, el enchufe **DEBE** estar conectado en una toma de corriente de hilo de cobre que se haya instalado y conectado a tierra correctamente de acuerdo con la legislación vigente. En caso de duda, llame a un electricista cualificado. **NO** corte ni modifique la clavija de conexión a tierra del cable de alimentación. En el caso de que haya una toma de corriente de dos clavijas, es responsabilidad del propietario que un electricista cualificado lo sustituya por una toma de tres clavijas apropiada **con conexión de tierra**.

REQUISITOS DE SUMINISTRO DE AGUA

El grifo del agua fría **DEBE** estar instalada a menos de 106 cm (42 pulgadas) de la entrada de agua en la lavadora. El grifo **DEBE** ser de 1.9 cm (3/4 pulgada) de tipo de manguera de jardín para que pueda conectarse la manguera de entrada.

La presión del agua **DEBE** estar comprendida entre 10 y 120 libras por pulgada cuadrada. Consulte con la compañía del agua para conocer la presión.

REQUISITOS DE DESAGÜE

1. Desagüe capaz de eliminar 64.3 litros por minuto (17 galones).
2. Diámetro mínimo de tubería vertical de 3.18 cm (1-1/4 pulgadas).
3. La altura de la tubería vertical desde el suelo debe ser:
Altura mínima: 61 cm (24 pulgadas)
Altura máxima: 120 cm (47.24 pulgadas)

NOTA: La manguera desagüe de la lavadora puede alcanzar 147 cm (58 pulgadas) en vertical. Para una altura superior, póngase en contacto con el distribuidor.

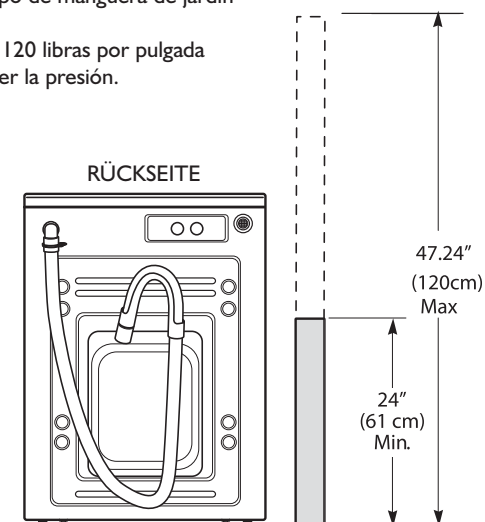

INSTALACIÓN DE LA LAVADORA

1. Deje correr un poco de agua fría para purgar las tuberías y eliminar partículas que puedan atascar la manguera de entrada y los filtros de la válvula.

2. Compre la manguera de entrada en un comercio local.

3. Asegúrese de que hay una arandela de goma en la manguera. Vuelva a colocar la arandela de goma en el racor de la manguera en caso de que se haya caído durante el transporte. Conecte con cuidado la manguera al grifo de toma de agua "C". Apriételo a mano, y después apriételo 2/3 de vuelta con unas tenazas.

Asegúrese de enroscarlo correctamente y evite apretarlo en exceso.

4. Coloque los filtros de rejilla en los extremos de la manguera de entrada, con la parte saliente hacia el grifo.



5. Conecte los extremos de la manguera al grifo del agua FRÍA, apriételos a mano y después 2/3 de vuelta con tenazas. Abra el grifo del agua y compruebe si hay fugas.

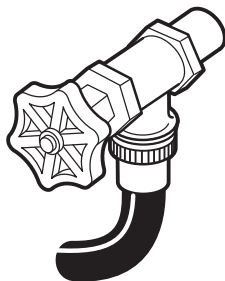

6. Mueva la lavadora con cuidado a su ubicación definitiva. Asegúrese de que la manguera no está torcida. Es importante no dañar las patas niveladoras al mover la lavadora a su ubicación definitiva. Si se dañan las patas de goma, puede aumentar la vibración de la lavadora. Puede ser útil aplicar un poco de limpiacristales en el suelo para deslizar la lavadora con más facilidad.

NOTA: Para reducir la vibración, asegúrese de que las cuatro patas ajustables de goma están firmemente apoyadas en el suelo. Tire y empuje por la parte posterior derecha y después por la parte posterior izquierda de la lavadora.

NOTA: No sujete la lavadora por el cajón del detergente o la puerta para levantarla.

NOTA: Si va a instalar una bandeja de drenaje, utilice una de 2x4 de 61 cm de longitud para nivelar la lavadora.

7. Una vez instalada la lavadora en su ubicación definitiva, coloque un nivel de burbuja sobre la lavadora (si está instalada debajo de una encimera, la lavadora no debe balancearse). Afloje o apriete las patas niveladoras delanteras para asegurarse de que la lavadora está firmemente apoyada. Gire las tuercas de cada pata hacia la base de la lavadora y ajústelas firmemente con una llave.

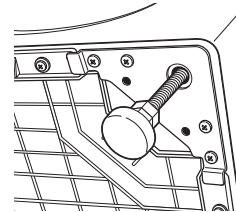

NOTA: Mantenga la extensión de las patas al mínimo para evitar vibraciones. Cuanto más extendidas estén las patas, más vibrará la lavadora.

Si el suelo no está nivelado o está dañado, quizá deba extender las patas de nivelación posteriores.

8. Coloque la guía en forma de U en el extremo de la manguera. Coloque la manguera en el desagüe o en la tubería vertical y sujétela con la brida suministrada.

NOTA: Si introduce la manguera en exceso en la tubería de desagüe, puede generarse el efecto sifón. No introduzca más de 17.78 cm de la manguera en la tubería. El diámetro interior de la tubería de desagüe debe ser mayor que el diámetro exterior de la manguera de salida. Si encaja a presión, también puede producirse el efecto sifón.

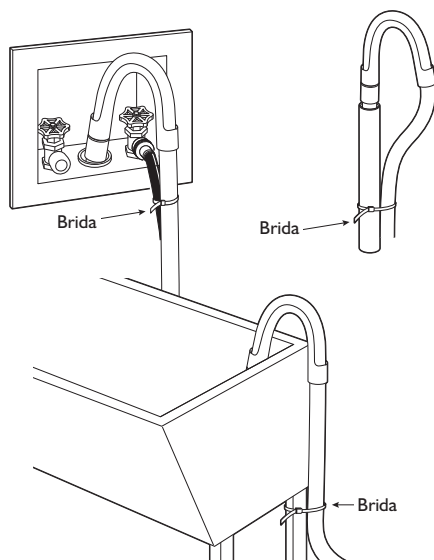

9. Enchufe el cable de alimentación en la toma de corriente.

NOTA: Asegúrese de que el interruptor automático está apagado antes de enchufar el cable de alimentación.

10. Encienda el interruptor automático o el contacto en la caja de fusibles.

11. Lea el resto de este manual del propietario. Contiene información valiosa que le ahorrará tiempo y dinero.

12. Antes de poner en marcha la lavadora, asegúrese de lo siguiente:

- El interruptor general está encendido.
- La lavadora está enchufada.
- La válvula de entrada del agua está abierta.
- El aparato está nivelado y las cuatro patas se apoyan correctamente en el suelo.
- Se han quitado los pernos de transporte y se han guardado.
- La manguera de desagüe está bien sujeta.
- No hay fugas en la válvula del agua, en la lavadora o en la tubería.

13. Ponga en marcha la lavadora y realice un ciclo completo. Compruebe que no hay fugas y que funciona correctamente.

14. Si no funciona la lavadora, consulte el apartado "Antes de llamar al servicio técnico" antes de llamar al servicio técnico.

15. Guarde estas instrucciones cerca de la lavadora para futuras consultas.

ACERCA DEL PANEL DE CONTROL DE LA LAVADORA

Busque la ilustración que coincide con el de su modelo y consulte las descripciones.

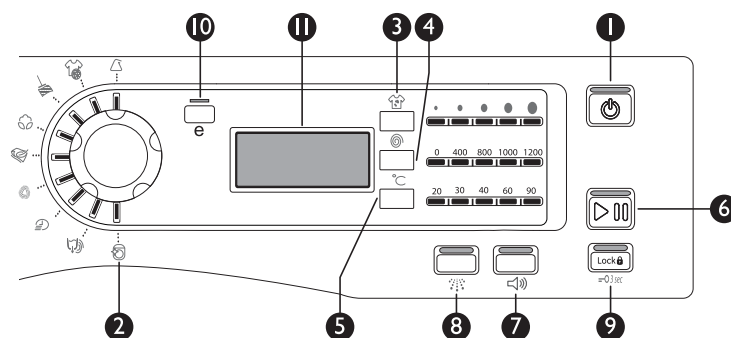

1 Encendido/Apagado

Pulse este botón para “activar” la pantalla. Si la pantalla está activada, pulse el botón para pasar a modo “en espera”.

NOTA: pulsar el botón **Encendido/Apagado** no desconecta el aparato del suministro eléctrico.

2 Ciclos de lavado

Los ciclos de lavado están optimizados para determinados tipos de carga. La tabla siguiente le ayudará a seleccionar el ajuste de lavado adecuado para cada carga. Los elevadores de GentleClean™ (lavado suave) hacen girar la ropa con cuidado en la solución de agua con detergente, para lavar la carga.

	La carga máxima es de 12 kg. Blusas, camisas, camisetas, etc., con un nivel de suciedad bajo o normal de poliéster (Diolen, Trevira), poliamida (Perlón, nailon) o mezclas de algodón.
	Carga máxima de 12 kg. Ropa deportiva con suciedad normal o sudor, de tejido de algodón o microfibras.
	Carga máxima de 10 kg. Prendas, mopas, toallas y similares de algodón resistente con suciedad normal o muy sucias.
	Carga máxima de 12 kg. Ropa de cama, ropa de mesa, ropa interior, toallas, etc. de algodón o de lino con nivel de suciedad normal o alto.
	Carga máxima de 7 kg. Mantas sintéticas, colchas rellenas de poliéster u otras fibras artificiales, sacos de dormir, alfombras de baño y similares.
	Carga máxima de 6 kg. Tejidos textiles de seda, lino, lana y viscosa etiquetados como “lavar a mano”.
	Carga máxima de 7 kg. Prendas poco sucias que se necesitan rápido. La duración del ciclo es de unos 30 minutos, en función de las opciones seleccionadas.
	Carga máxima de 12 kg. Para eliminar el exceso de agua y centrifugar cualquier prenda en cualquier momento.
	Carga máxima de 0 kg. Se utiliza para eliminar residuos o malos olores del tambor. Se recomienda utilizar este programa una vez al mes. NOTA: No cargue la lavadora cuando utilice el programa Limpieza del tambor . Se podrían dañar o contaminar las prendas. Consulte el apartado Cuidados y limpieza .



3 **Grado de suciedad**

Si se cambia el nivel de **suciedad**, aumenta o disminuye la duración del programa. Para cambiar el nivel de **suciedad**, pulse el botón de **Suciedad** hasta que alcance el ajuste deseado.



4 **Velocidad de centrifugado**

Si se cambia la velocidad de **Centrifugado**, también cambiará la velocidad de centrifugado del ciclo seleccionado. Tenga en cuenta las recomendaciones del fabricante que figuran en la etiqueta de cuidados de la prenda a la hora de cambiar la velocidad de centrifugado.

Para cambiar la velocidad de centrifugado, pulse el botón de **Centrifugado** hasta que alcance el ajuste deseado. En determinados ciclos, no se puede seleccionar el centrifugado más rápido, por ejemplo con el ciclo **Delicados**.

Cuanto mayor es la velocidad de centrifugado, más agua se elimina de las prendas, lo que reduce el tiempo de secado; sin embargo, puede acentuar las arrugas en determinados tejidos.



5 **Temperatura de lavado**

Permite seleccionar la temperatura del ciclo de lavado. En el prelavado y en el aclarado se utiliza agua fría para reducir el consumo de energía y evitar que se acentúen las arrugas y se fijen las manchas.

Tenga en cuenta las recomendaciones del fabricante que figuran en la etiqueta de cuidados de la prenda a la hora de seleccionar la temperatura de lavado.

Para cambiar temperatura de lavado, pulse el botón de **Temperatura** hasta que alcance el ajuste deseado.

NOTA: Durante los primeros 10 segundos del ciclo de lavado, el agua siempre es fría. Esta característica ayuda a acondicionar el tejido e impide que se fijen las manchas.



6 **Inicio/Añadir prendas**

Pulse este botón para iniciar el ciclo de lavado. Si ya está en marcha la lavadora y se pulsa una vez este botón, se detiene el lavado y se desbloquea la puerta. Vuelva a pulsar el botón para reiniciar el ciclo de lavado.

NOTA: Si se ha detenido el ciclo de lavado y no se reinicia antes de 2 horas, se cancelará el ciclo de lavado seleccionado.

NOTA: La lavadora realiza comprobaciones del sistema automáticamente después de que se haya pulsado el botón **Inicio**. Fluirá agua durante unos 45 segundos. Es posible que oiga cómo se bloquea y desbloquea la puerta antes de que la lavadora empiece a tomar agua; esto es normal.



7 **Señal de ciclo**

Utilice el botón **Señal** para cambiar el volumen de la señal de fin de ciclo.

Pulse este botón hasta que alcance el volumen deseado.



8 **Extra aclarado**

Utilice el aclarado extra para eliminar el exceso de suciedad y detergente de cargas sucias.



9 **Bloqueo**

Para evitar que se seleccione un programa, puede bloquear los controles. También puede bloquear los controles una vez iniciado un ciclo de lavado.

Para bloquear los controles de lavado, pulse y mantenga pulsado el botón **Bloqueo** durante 3 segundos.

Para desbloquear los controles, pulse y mantenga pulsado el botón **Bloqueo** durante 3 segundos.

Se enciende el icono correspondiente de bloqueo.

NOTA: el botón de **Inicio** aún se puede utilizar cuando el electrodoméstico está bloqueado.

Los niños no podrán poner accidentalmente en marcha la lavadora pulsando los botones si está seleccionada esta opción.

10  **ECO (Ecología Conservación Optimización)**

Utilice el programa ECO para ahorrar energía en los ciclos de lavado especificados. No se puede utilizar ECO con las opciones de vapor, refrescar, limpieza de manchas y limpieza del tambor.

11  **Pantalla**

En la pantalla se muestra el tiempo restante aproximado para que finalice el ciclo.

NOTA: La duración del ciclo depende de lo que tarde la lavadora en llenarse. Esto depende de la presión del agua de la vivienda.

CARACTERÍSTICAS DE LA LAVADORA

Cajón del detergente

Extraiga despacio el cajón del detergente hasta que se detenga.

Vierta los productos de limpieza y cierre el cajón. Si cierra el cajón bruscamente, puede que se dispense la lejía, el jabón o el suavizante antes de lo previsto.

Es posible que vea agua en los compartimentos de lejía y suavizante al final del ciclo. Esto se debe al efecto de descarga/sifón y es normal.

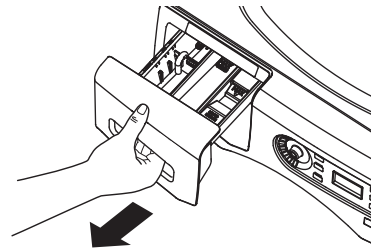

Compartimento del detergente

- **Esta lavadora necesita detergente de alta eficiencia. Utilice la cantidad recomendada por el fabricante.**

En función del tipo de detergente utilizado, es necesario colocar la inserción en el compartimento del detergente.

- **Detergente en polvo** –Extraiga la inserción de selección de detergente y guárdela en un lugar seguro, fuera de la lavadora.
- **Detergente líquido** –Ajuste la inserción en función del tipo de detergente líquido que utilice. Las marcas en el lateral del compartimento del detergente deben alinearse en el centro cuando está colocada la inserción.

Mueva la inserción tirando hacia arriba y vuelva a colocarla deslizando hacia dentro en la parte anterior o posterior de los rieles del compartimento, según sea necesario para el detergente líquido.

Quítela para el detergente en polvo

Quitar para detergente en polvo

Ajuste de detergente líquido de alta eficiencia

Ajuste de detergente líquido de alta eficiencia 2X (el ajuste más común)

Ajuste de detergente líquido de alta eficiencia 3X

El aspecto puede variar

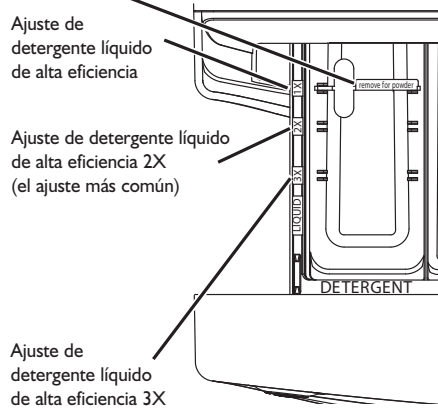

Compartimento para lejía líquida

IMPORTANTE: La posición del compartimento para la lejía varía en función del modelo.

Asegúrese de identificar el compartimento correcto de la lejía antes de usar.

Si lo desea, mida la cantidad de lejía líquida recomendada, que no debe ser superior a 1/3 de tapón (80 ml), y viértala en el compartimento marcado como "LIQUID BLEACH" (lejía líquida).

No supere la línea de llenado máximo. Si se llena en exceso, puede que la lejía se dispense antes de lo previsto y dañe las prendas.

NOTA: No utilice lejía en polvo en el dispensador.

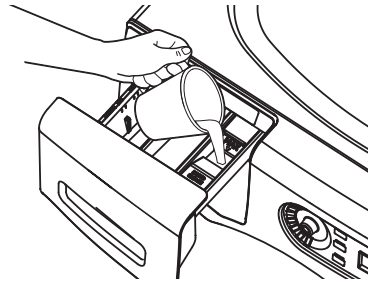

Compartimento para suavizante

IMPORTANTE: La posición del compartimento para el suavizante varía en función del modelo.

Asegúrese de identificar el compartimento correcto del suavizante antes de usarlo.

Vierta la cantidad recomendada de suavizante líquido en el compartimento "FABRIC SOFTENER" (suavizante).

Utilice solo suavizante líquido en el dispensador.

Dilúyalo con agua hasta la línea de llenado máximo.

No supere la línea de llenado máximo. Si se llena en exceso, puede que el suavizante se dispense antes de lo previsto y dañe las prendas.

NOTA: No vierta suavizante directamente sobre las prendas.

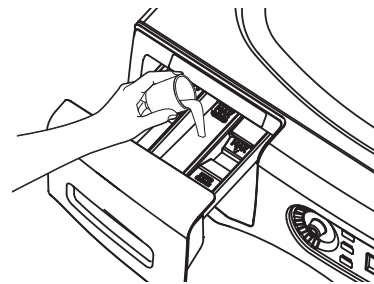

CARGA Y USO DE LA LAVADORA

Consulte siempre la etiqueta de cuidados de la prenda.

Clasificación de las prendas

Clasifique la ropa en cargas que se puedan lavar juntas.

Colores	Suciedad	Tejido	Pelusa
Blanco	Muy sucio	Delicados	Producen pelusa
Claros	Normal	Fácil mantenimiento	Recogen pelusa
Oscuros	Colores	Algodón resistente	

- Mezcle prendas grandes y pequeñas en una misma carga. Cargue los artículos grandes en primer lugar. Los artículos grandes no deben representar más de la mitad del total de la carga.
- No se recomienda lavar un solo artículo. Puede provocar que se desequilibre la carga. Añada uno o dos artículos similares.
- No mezcle almohadas y edredones con otros artículos. Puede provocar que se desequilibre la carga.

ADVERTENCIA

Peligro de Incendio

No coloque nunca en la lavadora prendas empapadas con gasolina u otros líquidos inflamables.

Ninguna lavadora puede eliminar el aceite por completo.

No seque ninguna prenda que haya tenido cualquier tipo de aceite (incluidos los aceites de cocina).

Si lo hace, podría provocar accidentes mortales, explosiones o incendios.

Preparar las prendas

- Para evitar imprevistos durante el lavado:
 - Siga estas indicaciones para cuidar al máximo sus prendas.
 - Cierre las cremalleras, corchetes, botones y ganchos.
 - Arregle las costuras, los dobladillos y las rasgaduras.
 - Vacíe los bolsillos por completo.
 - Quite todos los accesorios de la prenda que no se puedan lavar, como los adornos.
- Para evitar que se enganchen, ate los lazos, cuerdas y cinturones.
- Cepille y trate previamente la suciedad y las manchas.
- Lave las prendas mojadas o manchadas lo antes posible para maximizar los resultados.
- Mezcle las prendas teniendo en cuenta las cargas máximas recomendadas.
- Utilice bolsas de red para lavar prendas pequeñas.
- Para obtener los mejores resultados, lave varias prendas al mismo tiempo.

Cargar la lavadora

Llene completamente el tambor con ropa sin apretar. **No lave prendas que contengan material inflamable (cera, limpiadores, etc.).**

Para introducir prendas una vez iniciado el programa de lavado, pulse **Inicio** y espere hasta que se desbloquee la puerta. La lavadora puede tardar hasta 30 segundos en desbloquear la puerta después de pulsar el botón **Inicio**, según las condiciones de la máquina. No fuerce la puerta cuando esté bloqueada. Una vez desbloqueada la puerta, ábrala con cuidado. Añada las prendas, cierre la puerta y pulse el botón **Inicio**.

Cargas máximas*

ROPA DE TRABAJO	ROPA DE HOGAR	CARGA MIXTA	DELICADOS**	PROGRAMA CORTO (2 -4 PRENDAS)
4 Vaqueros 5 Camisas de trabajo 5 Pantalones de trabajo	2 Toallas de baño 10 Toallas de ducha/ 12 toallas pequeñas 7 Toallas de lavabo/ 2 alfombras de baño de felpa O BIEN 2 Sábanas encimeras de cama doble 2 Sábanas ajustables de cama doble 4 Fundas de almohada	4 Fundas de almohada 2 Toallas de lavabo 2 Sábanas encimeras/ 2 sábanas bajas 2 Toallas de ducha/ 4 toallas pequeñas O BIEN 6 camisas (de hombre o mujer) 4 Pares de pantalones (khaki o chinos) 5 Camisetas 7 Pares de calzoncillos 4 Pares de pantalones cortos O BIEN 6 Camisetas 4 Pares de pantalones de chándal 4 Sudaderas 2 Sudaderas de cremallera 7 Pares de calcetines	7 Sujetadores 7 Bragas 3 Combinaciones 2 Camisolas 4 Camisones	2 Camisas de trabajo informales 1 Pantalón de trabajo informal O BIEN 3 Uniformes de fútbol

* Si se supera el tamaño de carga máximo, puede afectar a los resultados del lavado y al cuidado de la prenda.

** Se recomienda utilizar una bolsa de nailon de red para lavar prendas pequeñas.

MANTENIMIENTO Y LIMPIEZA

Exterior: Limpie inmediatamente cualquier líquido que se haya derramado. Limpie la superficie con un paño húmedo. No golpee la superficie con objetos afilados.

Desplazamiento y almacenaje: Pida al técnico de servicio que vacíe el agua de la bomba y los tubos. No guarde la lavadora en un lugar expuesto a la intemperie. Cuando vaya a mover la lavadora, utilice los pernos de anclaje que se desmontaron durante el proceso de instalación para bloquear el tambor. Consulte las instrucciones de instalación de este manual.

Vacaciones largas: Asegúrese de cerrar la llave de paso del agua. Elimine el agua de los tubos si hay riesgo de heladas.

Limpieza del interior de la lavadora

Para limpiar el interior de la lavadora, seleccione la función **Limpieza del tambor** en el panel de control. El ciclo utilizará más agua, además de lejía, para limpiar la lavadora.

NOTA: Lea atentamente las instrucciones de más abajo antes de iniciar el ciclo de **Limpieza del tambor**.

1. Extraiga las prendas u objetos que haya en la lavadora y asegúrese de que el tambor está vacío.
2. Abra la puerta del tambor y vierta un tapón o 250 ml de lejía líquida u otro limpiador de lavadoras.

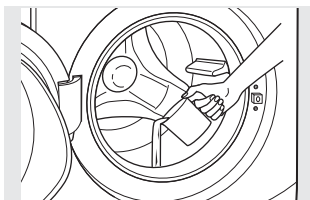

3. Cierre la puerta y seleccione el ciclo **Limpieza del tambor**. Pulse el botón de **Inicio**.
4. Cuando está en marcha el ciclo **Limpieza del tambor** en la pantalla se muestra **CLn**. El ciclo completo dura unos 90 minutos. No interrumpa el ciclo.
5. Una vez finalizado el ciclo, deje la puerta ligeramente abierta para que se ventile el tambor.

Si fuera necesario interrumpir el ciclo por alguna razón, la puerta no se abrirá inmediatamente. Si fuerza la apertura de la puerta, puede salir agua. La puerta se abre una vez que se ha vaciado el agua hasta un nivel que no impida que se derrame.

Limpieza del tambor: para interrumpir este ciclo, pulse el botón **Inicio** entre ciclos. El ciclo también se puede interrumpir debido a un apagón en la vivienda. Cuando se restablece el suministro eléctrico, el ciclo **Limpieza del tambor** se reanuda donde se interrumpió. Si se ha interrumpido, asegúrese de terminar el ciclo completo de **Limpieza del tambor** antes de volver a utilizar la lavadora. Si se pulsa el botón **Inicio** durante el ciclo de **Limpieza del tambor**, se perderá el ciclo.

IMPORTANTE:

- Realice la **Limpieza del tambor** con 1 tapón (250 ml) de lejía una vez al mes.
- Una vez finalizado el ciclo de **Limpieza del tambor**, es posible que el interior de la lavadora huela a lejía.
- Se recomienda hacer un ciclo de colores claros después del ciclo **Limpieza del tambor**.

Limpieza del filtro

Debido al diseño de la lavadora de carga frontal, en ocasiones pequeñas prendas pueden pasar a la bomba. La lavadora dispone de un filtro para recoger dichas prendas o artículos. Para recuperar estas prendas o artículos del filtro:

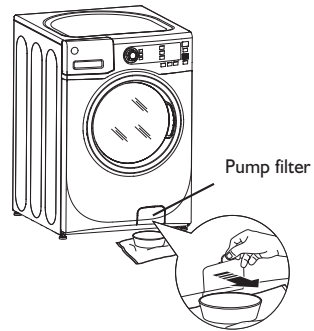

1. Con una moneda o un destornillador de punta plana, abra la puerta de acceso.
2. Coloque un recipiente poco profundo debajo de la puerta de acceso al filtro y toallas en el suelo delante de la lavadora para proteger el suelo. Es normal que salga agua, una taza aproximadamente, cuando se extrae el filtro.
3. Baje la tapa.

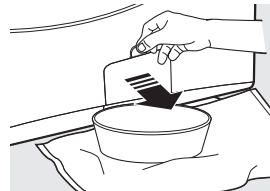

4. Gire el filtro hacia la izquierda y extráigalo con cuidado para que salga el agua.
5. Limpie el filtro.
6. Vuelva a colocar el filtro y gírelo hacia la derecha. Apriételo bien.
7. Levante la tapa.
8. Cierre la puerta de acceso.

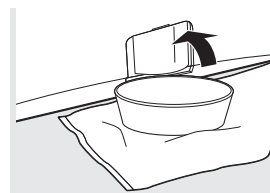
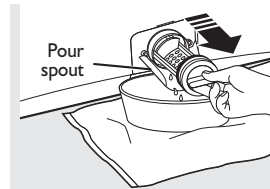
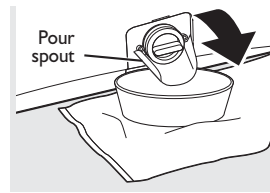

Limpeza de la junta de la puerta

Abra la puerta de la lavadora. Con ambas manos, presione hacia abajo la junta de la puerta. Quite los objetos que encuentre atrapados en la junta. Asegúrese de que no haya ningún objeto que bloquee los orificios detrás de la junta.

Mientras presiona la junta, inspeccione el interior con los dedos. Quite los objetos que encuentre atrapados en la junta. Asegúrese de que no haya ningún objeto que bloquee los orificios detrás de la junta.

Cuando haya terminado de limpiar la junta de la puerta, deje de presionarla y volverá a su estado de funcionamiento normal.

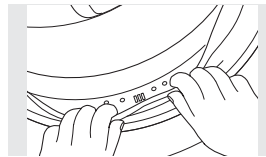

Área del cajón dispensador: Es posible que se acumule detergente y suavizante en el cajón dispensador. Elimine los residuos una o dos veces al mes.

- Extraiga el cajón hasta el tope. A continuación, en la esquina izquierda o derecha del fondo (según el modelo) de la cavidad del cajón, presione la lengüeta al mismo tiempo que extrae el cajón.
- Limpie los restos de lejía y suavizante y la inserción del detergente. Aclare todas las piezas del cajón con agua caliente para eliminar todos los restos de productos de limpieza.
- Para limpiar el hueco del cajón, utilice un cepillo pequeño. Limpie todos los restos de la parte superior e inferior del hueco del cajón.
- Vuelva a colocar todas las piezas en los compartimentos correspondientes. Vuelva a colocar el cajón en su sitio.

Lengüeta en la parte posterior derecha o izquierda, según el modelo

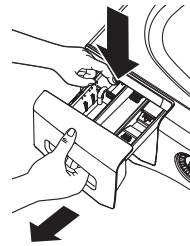

La lengüeta de bloqueo solo se puede ver con el cajón completamente abierto

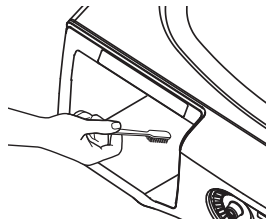

ANTES DE LLAMAR AL SERVICIO TÉCNICO...

Consejos para solucionar problemas

Ahorre tiempo y dinero. Consulte el apartado siguiente antes de llamar al servicio técnico.

Problema	Posible causa	Solución
No desagua No centrifuga No se mueve el tambor	<i>La carga no está equilibrada</i>	<ul style="list-style-type: none"> • Redistribuya las prendas y seleccione desaguar y centrifugado o aclarado y centrifugado. • Aumente la carga si contiene una carga pequeña con prendas pesadas o ligeras.
	<i>Bomba obstruida</i>	<ul style="list-style-type: none"> • Consulte la página 13 sobre cómo limpiar el filtro de la bomba.
	<i>La manguera de desagüe está torcida o no está conectada correctamente.</i>	<ul style="list-style-type: none"> • Enderece la manguera y asegúrese de que la lavadora no se apoya sobre la manguera.
	<i>Es posible que la tubería de la casa esté atascada</i>	<ul style="list-style-type: none"> • Compruebe las tuberías de la casa. Puede que sea necesario llamar a un fontanero.
	<i>La manguera de desagüe hace el efecto sifón; la manguera se ha introducido en exceso en el tubo de desagüe.</i>	<ul style="list-style-type: none"> • Asegúrese de que diámetro interior de la tubo de desagüe debe ser mayor que el diámetro exterior de la manguera de desagüe.
Fuga de agua	<i>La junta de la puerta está dañada</i>	<ul style="list-style-type: none"> • Asegúrese de que la junta esté bien instalada y que no esté rota. Los objetos olvidados en los bolsillos pueden dañar la lavadora (clavos, destornilladores, bolígrafos, lapiceros, etc.).
	<i>La junta de la puerta no está dañada</i>	<ul style="list-style-type: none"> • Puede salir agua por la puerta cuando se abre la puerta. Esto es normal. • Pase un paño por la junta de la puerta. En ocasiones se acumula suciedad algún objeto que pueden causar fugas de agua.
	<i>Compruebe la parte posterior izquierda de la lavadora por si hubiera agua.</i>	<ul style="list-style-type: none"> • Si la zona está mojada, se ha generado demasiada espuma. Utilice menos detergente.
	<i>La manguera de entrada o salida del agua está mal conectada</i>	<ul style="list-style-type: none"> • Compruebe las conexiones de la manguera en la válvula de entrada del agua y apriétela si fuera necesario. Asegúrese de que la manguera se ha introducido correctamente en el tubo.
	<i>Es posible que la tubería de la casa esté atascada</i>	<ul style="list-style-type: none"> • Compruebe las tuberías de la casa. Puede que sea necesario llamar a un fontanero.
	<i>Dispensador obstruido</i>	<ul style="list-style-type: none"> • El jabón en polvo puede obstruir el interior del dispensador y provocar desbordamientos de agua por la parte delantera del dispensador. Extraiga el cajón y limpie el cajón y el interior del dispensador. Consulte el apartado Mantenimiento y limpieza.
	<i>Uso incorrecto del detergente</i>	<ul style="list-style-type: none"> • Utilice la cantidad adecuada de detergente de alta eficiencia.
	<i>Cajón del dispensador agrietado</i>	<ul style="list-style-type: none"> • Si es nueva, compruebe si hay grietas en el interior del dispensador.
Prendas demasiado mojadas	<i>La carga no está equilibrada</i>	<ul style="list-style-type: none"> • Redistribuya las prendas y seleccione desaguar y centrifugado o aclarado y centrifugado. • Aumente la carga si contiene una carga pequeña con prendas pesadas o ligeras. • La máquina mostrará una velocidad de centrifugado lenta de 410 rpm si tiene dificultades para equilibrar la carga. Esta velocidad es normal.
	<i>Bomba obstruida</i>	<ul style="list-style-type: none"> • Consulte el apartado sobre la limpieza del filtro de la bomba.
	<i>Sobrecarga</i>	<ul style="list-style-type: none"> • El peso de la carga seca debe ser inferior a 7 kg.
	<i>La manguera de desagüe está torcida o no está conectada correctamente.</i>	<ul style="list-style-type: none"> • Enderece la manguera y asegúrese de que la lavadora no se apoya sobre la manguera.
	<i>Es posible que la tubería de la casa esté atascada</i>	<ul style="list-style-type: none"> • Compruebe las tuberías de la casa. Puede que sea necesario llamar a un fontanero.
	<i>La manguera de desagüe hace el efecto sifón; la manguera se ha introducido en exceso en el tubo de desagüe.</i>	<ul style="list-style-type: none"> • Asegúrese de que diámetro interior de la tubo de desagüe debe ser mayor que el diámetro exterior de la manguera de desagüe.

Problema	Posible causa	Solución
Ciclo incompleto o el temporizador no avanza	<i>Redistribución automática de la carga</i>	<ul style="list-style-type: none"> El temporizador añade 3 minutos al ciclo por cada reequilibrado. Pueden llegar a hacerse hasta 11 o 15 reequilibrados. Esto es normal. No haga nada; la máquina terminará el ciclo de lavado.
	<i>Bomba obstruida</i>	<ul style="list-style-type: none"> Consulte el apartado sobre la limpieza del filtro de la bomba.
	<i>La manguera de desagüe está torcida o no está conectada correctamente.</i>	<ul style="list-style-type: none"> Enderece la manguera y asegúrese de que la lavadora no se apoya sobre la manguera.
	<i>Es posible que la tubería de la casa esté atascada</i>	<ul style="list-style-type: none"> Compruebe las tuberías de la casa. Puede que sea necesario llamar a un fontanero para eliminar el atasco.
Ruidos inusuales o fuertes; vibración o sacudidas	<i>La manguera de desagüe hace el efecto sifón; la manguera se ha introducido en exceso en el tubo de desagüe.</i>	<ul style="list-style-type: none"> Asegúrese de que diámetro interior de la tubo de desagüe debe ser mayor que el diámetro exterior de la manguera de desagüe.
	<i>Se mueve el mueble</i>	<ul style="list-style-type: none"> La lavadora está diseñada para moverse 6,35 mm para reducir la fuerza transmitida a la superficie del suelo. Este movimiento es normal.
	<i>Las patas reguladoras de goma no están bien apoyadas en el suelo</i>	<ul style="list-style-type: none"> Tire y empuje por la parte posterior derecha y después por la parte posterior izquierda de la lavadora para comprobar si está nivelada. Si la lavadora no está equilibrada, ajuste las patas de goma de manera que se asienten firmemente en el suelo. Este problema debe resolverlo el instalador.
	<i>Carga desequilibrada</i>	<ul style="list-style-type: none"> Abra la puerta y redistribuya la carga usted mismo. Para comprobar que la lavadora funciona correctamente, realice un ciclo de aclarado y centrifugado con la lavadora sin carga. Si funciona correctamente, esto significa que el desequilibrio estaba provocado por la carga.
No hay corriente eléctrica/la lavadora no funciona	<i>Bomba obstruida</i>	<ul style="list-style-type: none"> Consulte el apartado sobre la limpieza del filtro de la bomba.
	<i>La lavadora está desenchufada</i>	<ul style="list-style-type: none"> Asegúrese de que la lavadora esté enchufada correctamente en la toma de corriente que funciona.
	<i>El suministro de agua está cerrado.</i>	<ul style="list-style-type: none"> Abra completamente ambos grifos del agua (frío y caliente).
	<i>El interruptor automático se ha disparado o se ha quemado el fusible</i>	<ul style="list-style-type: none"> Compruebe los fusibles o el interruptor automático de la vivienda. Cambie los fusibles o restablezca el interruptor automático. La lavadora debe tener su propio enchufe.
Desgarrones, agujeros, roturas, rasgones o deterioro excesivo	<i>Comprobaciones automáticas del sistema</i>	<ul style="list-style-type: none"> La primera vez que se enchufa, la lavadora realiza comprobaciones automáticas. Puede transcurrir hasta 20 segundos antes de que pueda utilizar la lavadora. Esto es normal.
	<i>Carga excesiva</i>	<ul style="list-style-type: none"> No supere la carga máxima recomendada. Consulte las cargas máximas recomendadas.
	<i>Se han dejado bolígrafos, lápices, clavos, destornilladores u otros objetos en los bolsillos</i>	<ul style="list-style-type: none"> Vacíe completamente los bolsillos.
Tiempo mostrado erróneo	<i>Broches, corchetes, ganchos, botones afilados, hebillas de cinturones, cremalleras y objetos afilados que se han olvidado en los bolsillos</i>	<ul style="list-style-type: none"> Abroche los ganchos, corchetes y botones y cierre las cremalleras.
	<i>Esto es normal.</i>	<ul style="list-style-type: none"> Durante el centrifugado, es posible que la lavadora necesite equilibrar la carga para reducir las vibraciones. En estos casos, el tiempo estimado para que termine el programa aumenta o salta.
No hay suficiente agua	<i>Esto es normal.</i>	<ul style="list-style-type: none"> En las lavadoras horizontales no es necesario que el tambor se llene completamente de agua, como en las de carga superior.

Problema	Posible causa	Solución
Se ha parado la lavadora o es necesario volver a ponerla en marcha; o bien, la puerta de la lavadora está cerrada y no se puede abrir.	Bomba obstruida	<ul style="list-style-type: none"> Consulte el apartado sobre la limpieza del filtro de la bomba.
La puerta se desbloquea o cuando se presiona el botón de inicio, la lavadora no se pone en marcha.	Esto es normal.	<ul style="list-style-type: none"> Las lavadoras con carga frontal son distintas a las de carga superior a la hora de ponerse en marcha, y tardan hasta 30 segundos en comprobar el sistema. La puerta se bloquea y desbloquea.
	No funciona correctamente	<ul style="list-style-type: none"> Abra y cierre la puerta correctamente; a continuación, pulse Inicio.
No entra agua en la lavadora o entra demasiado despacio	Comprobaciones automáticas del sistema	<ul style="list-style-type: none"> Tras pulsar el botón de Inicio, la lavadora realiza varias comprobaciones del sistema o coge agua gradualmente. Coge agua durante 60 segundos después del pulsar el botón Inicio.
	El suministro de agua está cerrado.	<ul style="list-style-type: none"> Abra completamente ambos grifos del agua (frío y caliente).
	Los filtros del grifo están obturados	<ul style="list-style-type: none"> Cierre el grifo, suelte la manguera de la parte posterior de la lavadora. Utilice un cepillo o palillo para limpiar los filtros en la lavadora. Vuelva a conectar la manguera y vuelva a abrir el grifo.
	Los filtros de rejilla de la manguera de entrada de agua están obturados	<ul style="list-style-type: none"> Cierre el grifo, suelte la manguera del grifo. Utilice un cepillo o palillo para limpiar los filtros en el extremo de la manguera. Vuelva a conectar la manguera y vuelva a abrir el grifo.
Exceso de arrugas	Prendas mal clasificadas	<ul style="list-style-type: none"> Evite mezclar prendas pesadas (como ropa de trabajo) con prendas ligeras (como blusas).
	Sobrecarga	<ul style="list-style-type: none"> Cargue la lavadora de manera que las prendas se puedan mover libremente.
	Programa de lavado incorrecto	<ul style="list-style-type: none"> Seleccione el programa correcto para el tipo de tejido (especialmente para las prendas delicadas).
	Las prendas se han lavado con agua excesivamente caliente	<ul style="list-style-type: none"> Lave las prendas con agua fría o tibia.
Prendas un color amarillento o grisáceo	No hay suficiente detergente	<ul style="list-style-type: none"> Use la cantidad adecuada de detergente.
	No se ha utilizado detergente de alta eficiencia	<ul style="list-style-type: none"> Utilice detergente de alta eficiencia.
	Agua dura	<ul style="list-style-type: none"> Utilice el agua más caliente posible que permita el tipo de tejido. Use un producto como Calgon para ablandar el agua o instale un ablandador de agua.
	El agua no está suficientemente caliente	<ul style="list-style-type: none"> Asegúrese de que el calentador de agua suministra agua entre 48–60 °C (120°–140 °F).
	No se disuelve el detergente	<ul style="list-style-type: none"> Utilice un detergente líquido.
	Transferencia de color	<ul style="list-style-type: none"> Clasifique las prendas por colores. Si la etiqueta de cuidados de la prenda específica que se lave por separado es porque se han utilizado tintes inestables.
Puntos con color	El suavizante se ha utilizado incorrectamente	<ul style="list-style-type: none"> Consulte las instrucciones en el envase del suavizante y siga las indicaciones para utilizar el dispensador.
	Transferencia de color	<ul style="list-style-type: none"> Separe las prendas blancas y de colores claros de las prendas oscuras. Saque la ropa de la lavadora en cuanto finalice el programa.
Temperatura del agua incorrecta	El suministro de agua no está conectado correctamente	<ul style="list-style-type: none"> Asegúrese de que las mangueras están conectadas a los grifos correspondientes.
	El calentador del agua no está ajustado correctamente	<ul style="list-style-type: none"> Asegúrese de que el calentador de agua suministra agua entre 48–60 °C (120°–140 °F).

Problema	Posible causa	Solución
Ligera variación en el color de los metales	<i>Esto es normal.</i>	<ul style="list-style-type: none"> Debido a las propiedades metálicas de la pintura utilizada para este producto, puede haber ligeras variaciones de color en función del ángulo de visión y la luz.
Malos olores en el interior de la lavadora	<i>La lavadora no se ha utilizado durante mucho tiempo, no se ha utilizado detergente de alta eficiencia o se ha utilizado demasiado detergente.</i>	<ul style="list-style-type: none"> Haga un ciclo de Limpieza del tambor. Si persisten los malos olores, ejecute varias veces el ciclo de Limpieza del tambor. Utilice solo la cantidad de detergente recomendada en el envase del detergente. Utilice sólo detergente de alta eficiencia. Saque las prendas húmedas de la lavadora lo antes posible una vez finalizado el ciclo de lavado. Deje la puerta ligeramente abierta para que se seque el tambor. Supervise a los niños que se encuentren cerca de la lavadora. No permita que los niños jueguen sobre o dentro de este u otro aparato.
El detergente gotea	<i>La inserción del detergente se ha colocado de forma incorrecta</i>	<ul style="list-style-type: none"> Asegúrese de colocarla correctamente. No ponga detergente por encima de la línea de llenado máximo.
El detergente o el suavizante no se ha dispensado correctamente	<i>Dispensador obstruido</i>	<ul style="list-style-type: none"> Limpie el cajón del dispensador una vez al mes para eliminar la acumulación de productos químicos.
	<i>Se ha llenado suavizante o lejía por encima de la línea de llenado máxima.</i>	<ul style="list-style-type: none"> Asegúrese que añadir la cantidad de correcta de suavizante o lejía.
	<i>Problemas con la tapa del suavizante o de la lejía</i>	<ul style="list-style-type: none"> Asegúrese de que la tapa del suavizante y la lejía está bien colocada. De lo contrario, no funcionará.