



Proyecto:

Número de artículo:

Cantidad:

TOSTADORAS CON TRANSP

550-800 REBANADAS POR HORA\* (JT2, JT2H)



JT2



JT2H

**DESCRIPCIÓN** Las

tostadoras con cinta transportadora de 550-800 rebanadas por hora de Vollrath cuentan con un control de cinta transportadora fácil de usar y un control de calor superior e inferior variable para tostar y calentar perfectamente una variedad de productos de pan: pan, bollos, panecillos, bagels, waffles, pan de pita, Texas, tostadas y muffins ingleses. Estas tostadoras brindan a los restaurantes medianos la flexibilidad de utilizar una variedad de productos de pan para los menús de desayuno y almuerzo.

**GARANTÍA** • Piezas

garantizadas: El período de garantía es de 2 años para piezas, 1 año para mano de obra.

- Tubos calentadores: El periodo de garantía es de 1 año en piezas y mano de obra. Esta garantía no cubre los daños en el vidrio del tubo del calentador. •

Para obtener detalles completos sobre la garantía, consulte [www.Vollrath.com](http://www.Vollrath.com).

**LISTADOS DE AGENCIAS**



\* Las rebanadas por hora se basan en la velocidad máxima del transportador. La velocidad del transportador determina el tiempo de tostado y afecta el color y la textura de la tostada. Los resultados pueden variar según el tipo de pan, el color y la textura preferida.

Debido a la mejora continua del producto, consulte [www.vollrath.com](http://www.vollrath.com) para conocer las especificaciones actuales del producto.

**ELEMENTOS**

Artículo No.	descripcion	del modelo
CT4-23080003	JT2	800 rebanadas por hora*, Reino Unido
CT4-23080002		800 rebanadas por hora*, Schuko
CT4H-23055003	JT2H	550 rebanadas por hora*, Reino Unido, alta liquidación
CT4H-23055002		550 rebanadas por hora*, Schuko, alta liquidación

**CARACTERÍSTICAS**

- Construcción en acero inoxidable y acero aluminizado. • El control de velocidad variable permite ajustes en tiempo real. • Control variable de calor superior e inferior. • El transportador de 2 rebanadas de ancho de 10½" (26,7 cm) es más grande que el industrial estándar para obtener mejores resultados de tostado.
- La apertura de entrada del producto en tostadoras de alto espacio se puede ajustar de 1½" (3,8 cm) a 3" (7,6). • El tostado por convección forzada promueve resultados uniformes y energía eficiencia. •
- Calentadores de cuarzo de reacción rápida y eficiencia energética.
- Los cojinetes de alta temperatura garantizan un funcionamiento suave y no requieren lubricación. • Los cables aislados de alta calidad ayudan a prevenir la putrefacción seca y agrietamiento.
- Bloques de terminales termoplásticos de alta temperatura con acero inoxidable la sujeción de acero proporciona conexiones superiores; Diseñado para facilitar el mantenimiento. •
- Sistema de accionamiento libre de mantenimiento; La cadena de transmisión de acero inoxidable no requiere lubricación. •
- El interruptor de control del ventilador detecta la temperatura de la unidad y mantiene el ventilador funcionando hasta que la unidad se enfríe por completo.
- El modo de espera ahorra hasta un 75 por ciento de energía durante los períodos lentos cuando la unidad no está en uso y permite que la máquina vuelva rápidamente a su máxima potencia.
- Patas ajustables. • Cable de 4½ pies (1,4 m) con enchufe. • Fabricado en EE.UU.

**REQUISITOS DE LIQUIDACIÓN Y MEDIO AMBIENTE** • No colocar sobre superficies o

cerca de paredes, tabiques o cocinas. muebles a menos que estén hechos de material no combustible o revestidos con material aislante del calor no combustible. Las tostadoras no deben usarse cerca o debajo de cortinas u otros materiales combustibles. • Temperatura ambiente máxima: 104° F (40° C).

Aprobaciones	Fecha

The Vollrath Company, LLC Sede central 1236 North 18th Street Sheboygan, Wisconsin 53081-3201 EE.UU. Tel. principal: 800-624-2051 o 920-457-4851 Fax principal: 800-752-5620 o 920-459-6573 Servicio al cliente de Canadá: 800 -695-8560 Servicios técnicos: techservicereps@vollrathco.com [www.vollrath.com](http://www.vollrath.com)

Ctra. Pujadas. de Castanyet, 132 Apartado postal 121 17430 Santa Coloma de Farners (Girona) – España Tel. +34-972-84-32-01 [info@pujadas.es](mailto:info@pujadas.es)

Vollrath of China  
Vollrath Shanghai Trading Limited Room 201, Building A Xin Yi Plaza 1618 Yi Shan Road Shanghai, 201103 China, República Popular China Teléfono: +86-21-5058-9580

Vollrath de México S. de RL de CV Periférico Sur No. 7980 Edificio 4-E Col. Santa María Tequepexpan 45600 Tlaquepaque, Jalisco | México Tel: (52) 333-133-6767 Tel: (52) 333-133-6769 Fax: (52) 333-133-6768

## DIMENSIONES (Se muestran en pulgadas (cm))

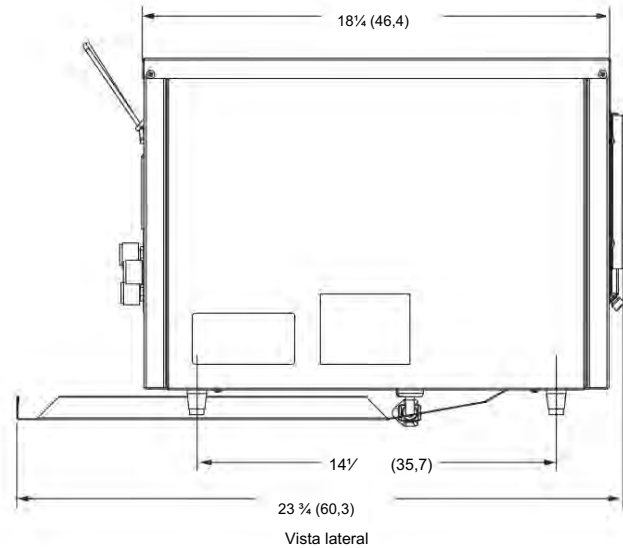
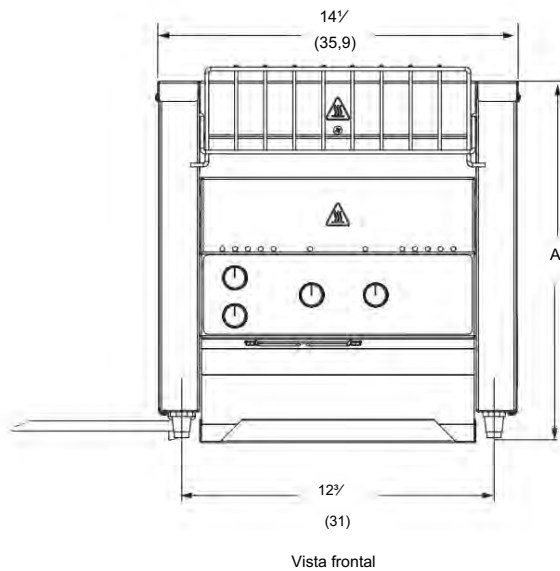

## ESPECIFICACIONES

Artículo No.	Modelo	Rebanadas o Pan Mitades por hora (Hasta)*	Producto Apertura EN (CM) Voltaje	Máximo Vatios Amperios Hz	(A) Altura EN (CM)	Peso Enchufe de libra (kg)
CT4-23080003	JT2	800	1 1/2	220-240 2800 11,2 50/60	14	45
CT4-23080002			(3,8)		(35,6)	
CT4H-23055003	JT2H	550	Ajustable 1 1/2		15 1/2	(20,4)
CT4H-23055002			- 3 (3,8) - 7,6)		(38,4)	

Receptáculos

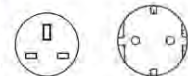

Schuko Reino Unido

\* Las rebanadas por hora se basan en la velocidad máxima del transportador. La velocidad del transportador determina el tiempo de tostado y afecta el color y la textura del tostada. Los resultados pueden variar según el tipo de pan, el color y la textura preferida.

The Vollrath Company, LLC Sede central 1236 North  
18th Street Sheboygan,  
Wisconsin 53081-3201 EE.  
UU. Tel. principal:  
800-624-2051 o 920-457-4851 Fax principal:  
800-752-5620 o 920-459-6573 Servicio al cliente de  
Canadá: 800 -695-8560 Servicios técnicos:  
techservicereps@vollrathco.com www.vollrath.com

Ctra.  
Pujadas. de Castanyet,  
132 Apartado postal  
121 17430 Santa Coloma de Farners  
(Girona) – España  
Tel. +34-972-84-32-01  
info@pujadas.es

Vollrath of China  
Vollrath Shanghai Trading Limited Room  
201, Building A Xin Yi Plaza  
1618 Yi Shan  
Road Shanghai, 201103  
China, República  
Popular China  
Teléfono: +86-21-5058-9580

Vollrath de México S. de RL de CV  
Periférico Sur No. 7980 Edificio 4-E Col.  
Santa María Tequepaque 45600  
Tlaquepaque, Jalisco | México Tel: (52)  
333-133-6767 Tel: (52)  
333-133-6769 Fax: (52)  
333-133-6768



Proyecto:

Número de artículo:

Cantidad:

TOSTADORAS CON TRANSP

950-1000 REBANADAS POR HORA\* (JT3, JT3H)



JT3



JT3H

#### DESCRIPCIÓN Las

tostadoras con cinta transportadora de 950 a 1000 rebanadas por hora de Vollrath cuentan con un control de cinta transportadora fácil de usar y un control de calor superior e inferior variable para tostar y calentar perfectamente una variedad de productos de pan: pan, bollos, panecillos, bagels, waffles, pan de pita, Texas. tostadas y muffins ingleses. Proporcionan un gran volumen con la flexibilidad de tostar una variedad de productos de pan para los menús de desayuno y almuerzo.

#### GARANTÍA • Piezas

garantizadas: El período de garantía es de 2 años para piezas, 1 año para mano de obra.  
 • Tubos calentadores: El periodo de garantía es de 1 año en piezas y mano de obra. Esta garantía no cubre los daños en el vidrio del tubo del calentador. •  
 Para obtener detalles completos sobre la garantía, consulte [www.Vollrath.com](http://www.Vollrath.com).

#### LISTADOS DE AGENCIAS



\* Las rebanadas por hora se basan en la velocidad máxima del transportador. La velocidad del transportador determina el tiempo de tostado y afecta el color y la textura de la tostada. Los resultados pueden variar según el tipo de pan, el color y la textura preferida.

Debido a la mejora continua del producto, consulte [www.vollrath.com](http://www.vollrath.com) para conocer las especificaciones actuales del producto.

#### ELEMENTOS

Artículo No.	descripcion	del modelo
CT4-2301000	JT3 1000	rebanadas por hora*
CT4H-230950	JT3H 950	rebanadas por hora*, alta liquidación

#### CARACTERÍSTICAS

- Construcción en acero inoxidable y acero aluminizado. • El control de velocidad variable permite ajustes en tiempo real. • Control variable de calor superior e inferior. • El transportador de 3 rebanadas de ancho de 14½" (36,8 cm) es más grande que el industrial estándar para obtener mejores resultados de tostado.
- La apertura de entrada del producto en tostadoras de alto espacio se puede ajustar de 1½" (3,8 cm) a 3" (7,6). • El tostado por convección forzada promueve resultados uniformes y energía eficiencia. • Calentadores de cuarzo de reacción rápida y eficiencia energética.
- Los cojinetes de alta temperatura garantizan un funcionamiento suave y no requieren lubricación. • Los cables aislados de alta calidad ayudan a prevenir la putrefacción seca y agrietamiento.
- Bloques de terminales termoplásticos de alta temperatura con acero inoxidable la sujeción de acero proporciona conexiones superiores; Diseñado para facilitar el mantenimiento. • Sistema de accionamiento libre de mantenimiento; La cadena de transmisión de acero inoxidable no requiere lubricación. • El modo de espera ahorra hasta un 75 por ciento de energía durante los períodos lentos cuando la unidad no está en uso y permite que la máquina vuelva rápidamente a su máxima potencia.
- El interruptor de control del ventilador detecta la temperatura de la unidad y mantiene el ventilador funcionando hasta que la unidad se enfríe por completo. • Patas ajustables. • Cable de 4½ pies (1,4 m) con enchufe. • Fabricado en EE.UU.

**REQUISITOS DE LIQUIDACIÓN Y MEDIO AMBIENTE** • No colocar sobre superficies o cerca de paredes, tabiques o cocinas.

muebles a menos que estén hechos de material no combustible o revestidos con material aislante del calor no combustible. Las tostadoras no deben usarse cerca o debajo de cortinas u otros materiales combustibles.

- Temperatura ambiente máxima: 104° F (40° C).

Aprobaciones

Fecha

The Vollrath Company, LLC Sede central 1236 North  
 18th Street Sheboygan,  
 Wisconsin 53081-3201 EE.  
 UU. Tel. principal:  
 800-624-2051 o 920-457-4851 Fax principal:  
 800-752-5620 o 920-459-6573 Servicio al cliente de  
 Canadá: 800 -695-8560 Servicios técnicos:  
[techservicereps@vollrathco.com](mailto:techservicereps@vollrathco.com) [www.vollrath.com](http://www.vollrath.com)

Ctra.  
 Pujadas. de Castanyet,  
 132 Apartado postal  
 121 17430 Santa Coloma de Farners  
 (Girona) – España  
 Tel. +34-972-84-32-01  
[info@pujadas.es](mailto:info@pujadas.es)

Vollrath of China  
 Vollrath Shanghai Trading Limited Room  
 201, Building A Xin Yi  
 Plaza 1618 Yi  
 Shan Road Shanghai,  
 201103 China,  
 República Popular China  
 Teléfono: +86-21-5058-9580

Vollrath de México S. de RL de CV  
 Periférico Sur No. 7980 Edificio 4-E Col.  
 Santa María Tequepexpan 45600  
 Tlaquepaque, Jalisco | México Tel: (52)  
 333-133-6767 Tel: (52)  
 333-133-6769 Fax: (52)  
 333-133-6768

## TOSTADORAS CON TRANSP

950-1000 REBANADAS POR HORA\* (JT3, JT3H)

DIMENSIONES (Se muestran en pulgadas (cm))

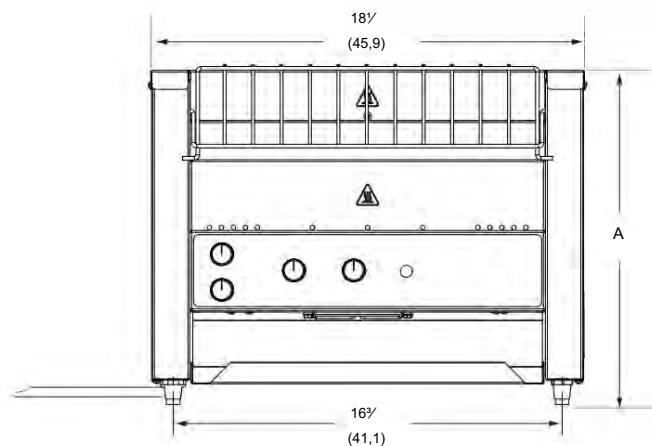

Vista frontal

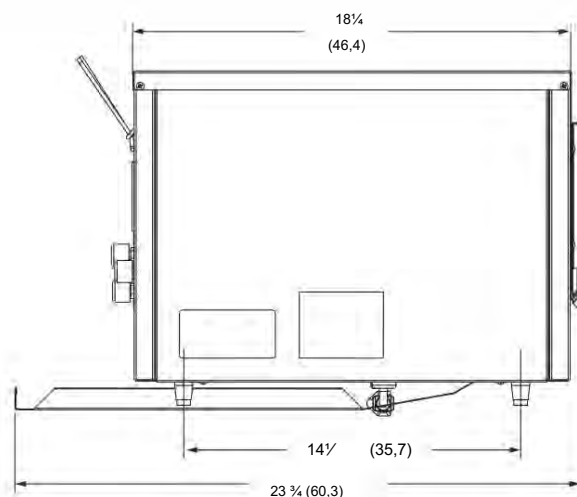

Vista lateral

## ESPECIFICACIONES

Artículo No.	Modelo	Rebanadas o Mitades de Pan Por hora (hasta)*	Dimensiones EN (CM)		Voltaje	Máximo Vatios Amperios Hz	Peso libras (kg)	Enchufar
			Producto (A)	Altura de apertura 1 1/2 14				
CT4-2301000	JT3	1.000	(3,8) (35,6)		220-240 3600 14,4 50/60	60 (27,2)	Sin enchufe. Extremos pelados.	
CT4H-230950	JT3H	950	Ajustable 1 1/2 - 3 (3,8) - 7,6)	15 (38)		65 (29,5)		

\* Las rebanadas por hora se basan en la velocidad máxima del transportador. La velocidad del transportador determina el tiempo de tostado y afecta el color y la textura de la tostada. Los resultados pueden variar según el tipo de pan, color y textura preferida.

The Vollrath Company, LLC Sede central 1236 North 18th Street Sheboygan, Wisconsin 53081-3201 EE. UU. Tel. principal: 800-624-2051 o 920-457-4851 Fax principal: 800-752-5620 o 920-459-6573 Servicio al cliente de Canadá: 800-695-8560 Servicios técnicos: techservicereps@vollrathco.com www.vollrath.com

Ctra. Pujadas de Castanyet, 132 Apartado postal 121 17430 Santa Coloma de Farners (Girona) – España Tel. +34-972-84-32-01 info@pujadas.es

Vollrath of China Vollrath Shanghai Trading Limited Room 201, Building A Xin Yi Plaza 1618 Yi Shan Road Shanghai, 201103 China, República Popular China Teléfono: +86-21-5058-9580

Vollrath de México S. de RL de CV Periférico Sur No. 7980 Edificio 4-E Col. Santa María Tequepexpan 45600 Tlaquepaque, Jalisco | México Tel: (52) 333-133-6767 Tel: (52) 333-133-6769 Fax: (52) 333-133-6768