



Proyecto:

Número de artículo:

Cantidad:

TOSTADORAS INTERNACIONALES DE DOBLE TRANSPORTADOR: HASTA 1100 REBANADAS POR HORA COMBINADA* (JT4)



DESCRIPCIÓN Las

tostadoras de doble transportador de Vollrath tienen dos cámaras de tostado controladas independientemente. Estas tostadoras brindan la flexibilidad de dos tostadoras en el tamaño de una. Son ideales para restaurantes de tamaño medio que necesitan tostar diferentes productos de pan al mismo tiempo. No está destinado a operaciones de tostado de gran volumen.

GARANTÍA • Piezas

garantizadas: El período de garantía es de 2 años para piezas, 1 año mano de obra.

• Tubos calentadores: El periodo de garantía es de 1 año en piezas y mano de obra. Esta garantía no cubre los daños en el vidrio del tubo del calentador. • Para obtener detalles completos sobre la garantía, consulte www.Vollrath.com.

LISTADOS DE AGENCIAS



* Las rebanadas por hora se basan en la velocidad máxima del transportador. La velocidad del transportador determina el tiempo de tostado y afecta el color y la textura de la tostada. Los resultados pueden variar según el tipo de pan, el color y la textura preferida.

Debido a la mejora continua del producto, consulte www.vollrath.com para conocer las especificaciones actuales del producto.

ELEMENTOS

| No. | Modelo Descripción Artículo |
|-------------|---|
| CT4-230DUAL | Tostadora de doble transportador JT4*, gran espacio libre |

CARACTERÍSTICAS

- Construcción en acero inoxidable y acero aluminizado. • Control de velocidad variable independiente para cada cámara. • Control de calor superior e inferior independiente para cada cámara. • Los transportadores de 3 rebanadas de ancho de 14½" (36,8 cm) son más grandes que los industriales estándar para obtener mejores resultados de tostado. • La apertura de entrada del producto a la cámara superior es ajustable de 1½" - 3" (3,8 - 7,6 cm). • La apertura de entrada del producto en la cámara inferior es ajustable hasta 1½" (3,8 cm). • El tostado por convección forzada promueve resultados uniformes y energía eficiente. • Calentadores de cuarzo de reacción rápida y eficiencia energética. • Los cojinetes de alta temperatura garantizan un funcionamiento suave y no requieren lubricación. • Los cables aislados de alta calidad ayudan a prevenir la putrefacción seca y agrietamiento. • Bloques de terminales termoplásticos de alta temperatura con acero inoxidable la sujeción de acero proporciona conexiones superiores; Diseñado para facilitar el mantenimiento. • Sistema de accionamiento libre de mantenimiento; La cadena de transmisión de acero inoxidable no requiere lubricación. • El modo de espera independiente para cada cámara ahorra hasta 75 porcentaje de energía durante los períodos lentos. • El interruptor de control del ventilador detecta la temperatura de la unidad y mantiene el ventilador funcionando hasta que la unidad se enfríe por completo.

REQUISITOS DE LIQUIDACIÓN Y MEDIO AMBIENTE • No colocar sobre superficies

o cerca de paredes, tabiques o cocinas. muebles a menos que estén hechos de material no combustible o revestidos con material aislante del calor no combustible. Las tostadoras no deben usarse cerca o debajo de cortinas u otros materiales combustibles. • Temperatura ambiente máxima: 104° F (40° C).

| Aprobaciones | Fecha |
|--------------|-------|
| | |

The Vollrath Company, LLC Sede central 1236 North 18th Street Sheboygan, Wisconsin 53081-3201 EE. UU. Tel. principal: 800-624-2051 o 920-457-4851 Fax principal: 800-752-5620 o 920-459-6573 Servicio al cliente de Canadá: 800 -695-8560 Servicios técnicos: techservicereps@vollrathco.com www.vollrath.com

Ctra. Pujadas. de Castanyet, 132 Apartado postal 121 17430 Santa Coloma de Farners (Girona) – España Tel. +34-972-84-32-01 info@pujadas.es

Vollrath of China
Vollrath Shanghai Trading Limited Room 201, Building A Xin Yi Plaza 1618 Yi Shan Road Shanghai, 201103 China, República Popular China Teléfono: +86-21-5058-9580

Vollrath de México S. de RL de CV Periférico Sur No. 7980 Edificio 4-E Col. Santa María Tequepexpan 45600 Tlaquepaque, Jalisco | México Tel: (52) 333-133-6767 Tel: (52) 333-133-6769 Fax: (52) 333-133-6768

DIMENSIONES (Se muestran en pulgadas (cm))

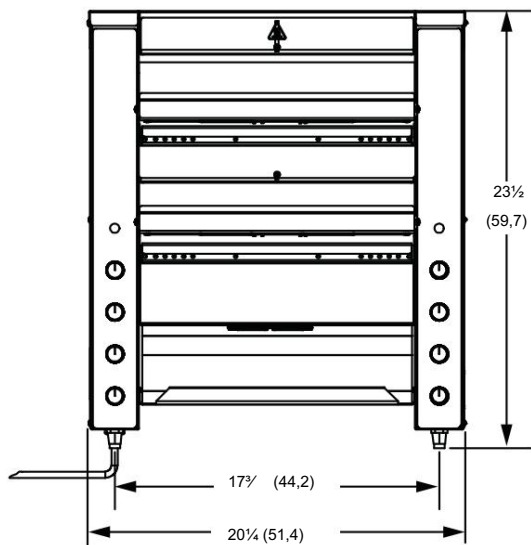

Vista frontal

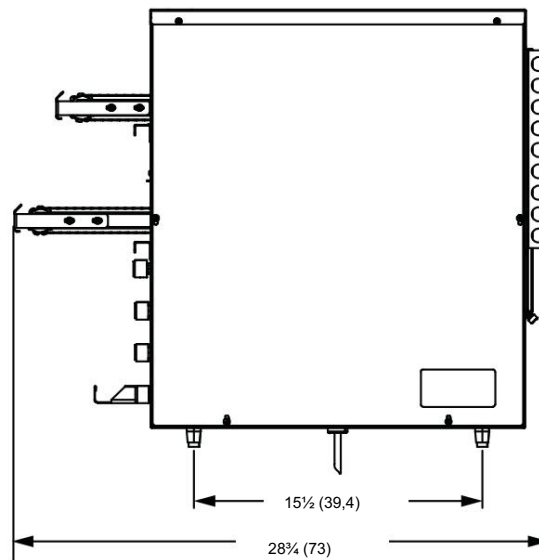

Vista lateral

ESPECIFICACIONES

| Artículo No. | Modelo | Rebanadas por hora Conjunto (Hasta)* | Transportador Ancho En (CM) | Liquidación del producto En (CM) | | Voltaje | máximo | | | Peso Libra (kg) | Enchufar |
|--------------|--------|--|-----------------------------------|-------------------------------------|-------------------------------------|--------------|--------|----------|-------|--------------------|----------------------|
| | | | | Abajo | Arriba | | Vatios | Amperios | Hertz | | |
| CT4-230DUAL | JT4H | Hasta 1.100 | 14 1/2 (36,8) | Ajustable hasta 1 1/2 (3,8) | Ajustable 1 1/2 - 3 (3,8-7,6) | 220-240 4950 | 19,8 | 50/60 | | 75 (34) | Despojado Termina |

* Las rebanadas por hora se basan en la velocidad máxima del transportador. La velocidad del transportador determina el tiempo de tostado y afecta el color y la textura de la tostada. Los resultados pueden variar según el tipo de pan, color y textura preferida.

The Vollrath Company, LLC Sede central 1236 North 18th Street Sheboygan, Wisconsin 53081-3201 EE. UU. Tel. principal: 800-624-2051 o 920-457-4851 Fax principal: 800-752-5620 o 920-459-6573 Servicio al cliente de Canadá: 800-695-8560 Servicios técnicos: techservicereps@vollrathco.com www.vollrath.com

Ctra. Pujadas, de Castanyet, 132 Apartado postal 121 17430 Santa Coloma de Farners (Girona) – España Tel. +34-972-84-32-01 info@pujadas.es

Vollrath of China Vollrath Shanghai Trading Limited Room 201, Building A Xin Yi Plaza 1618 Yi Shan Road Shanghai, 201103 China, República Popular China Teléfono: +86-21-5058-9580

Vollrath de México S. de RL de CV Periférico Sur No. 7980 Edificio 4-E Col. Santa María Tequexpan 45600 Tlaquepaque, Jalisco | México Tel: (52) 333-133-6767 Tel: (52) 333-133-6769 Fax: (52) 333-133-6768