

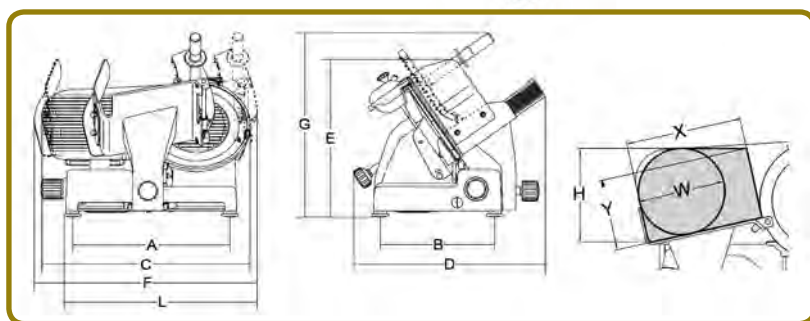

CORTADORAS DE FIAMBRE TRANSMISIÓN POR CORREA PALLADIO



PALLADIO 300



ESQUEMA DIMENSIONES (mm)

PALLADIO 300: A 465 - B 340 - C 615 - D 547 - E 465 - F 710 - G 545 - L 600 - X 270 - Y 190 - H 240 - W 220

PALLADIO 350: A 465 - B 340 - C 660 - D 575 - E 455 - F 710 - G 530 - L 580 - X 270 - Y 225 - H 275 - W 250



AMPLIO ESPACIO ENTRE MOTOR Y CUCHILLA



EXTRACTOR DE CUCHILLA DE SERIE

CORTADORAS DE FIAMBRE TRANSMISIÓN POR CORREA PALLADIO

MODELO	DISTANCIA ENTRE PATAS (mm)		PESO (Kg)	DIÁMETRO CUCHILLA (mm)	CAPACIDAD DE CORTE (mm)	ESPESOR DE LONCHA (mm)	POTENCIA (W)
	ancho	fondo					
PALLADIO 300	340	465	35	300	270x220	0-23	275
PALLADIO 350	340	465	37	350	270x250	0-23	370

PORTES PAGADOS

Características

- Fabricadas totalmente en aluminio anodizado.
- Línea redondeada sin esquinas ni tornillos exteriores.
- Perno de deslizamiento cromado rectificado.
- Casquillos de deslizamiento en fundición pulidos.
- Para-golpes del carro fabricados en goma vulcanizada.
- Tapas del soporte de la vela desmontables.
- "Para-lonchas" en acero inoxidable con encastre a bayoneta.
- Toda la tornillería en acero inoxidables.
- Sistema de estanqueidad sobre la polea.
- Amplio espacio (49,5mm) entre el motor y la cuchilla para una mejor limpieza.
- Protección inferior.
- Afilador con cubeta inferior de protección.
- Extractor de cuchilla de serie.
- Inclinación de la cuchilla de 35°.
- Empuñaduras en plástico.
- Botones en acero inoxidable IP67.
- Motor ventilado.
- Cuchilla forjada y templada de gran espesor.
- Carro deslizante sobre casquillos autolubrificadas y pasadores lapados.
- Robusto soporte de vela.
- Bloqueo del carro de serie.
- Dimensiones compactas pero con gran capacidad de corte.
- Tensión 230V/50Hz.

