



ARCÓN CONSERVACIÓN DE CONGELADOS GRAN CAPACIDAD



UDD 600 BK

UDD 600 BK

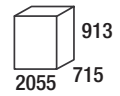

DIMENSIONES INTERIORES

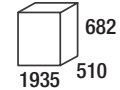

DETALLE CESTA
452x264x244 mm.

ARCONES CONSERVACIÓN DE CONGELADOS GRAN CAPACIDAD PUERTA ABATIBLE

MODELO	VOLUMEN (litros)	VOLTAJE (V/Hz)	POTENCIA (W)	CESTAS EN DOTACIÓN	CAPACIDAD CESTAS
UDD 600 BK	646	230/50	385	3	8

accesorios

DESCRIPCIÓN
CESTA PANORÁMICA

Características

- Construido exteriormente en acero tratado anticorrosivo y lacado en blanco.
- Interior construido en aluminio.
- Refrigerante R290a.
- Refrigeración estática, evaporador inyectado.
- Cerradura de serie.
- Temperatura de trabajo -15°C/-25°C.
- Capacidad de congelación: 39Kg/24h
- Termostato mecánico con termómetro digital.
- Cuatro ruedas de 8cm, 2 con freno y 2 sin freno.

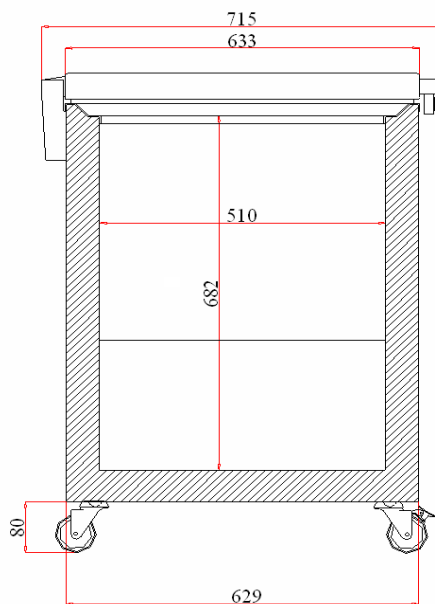
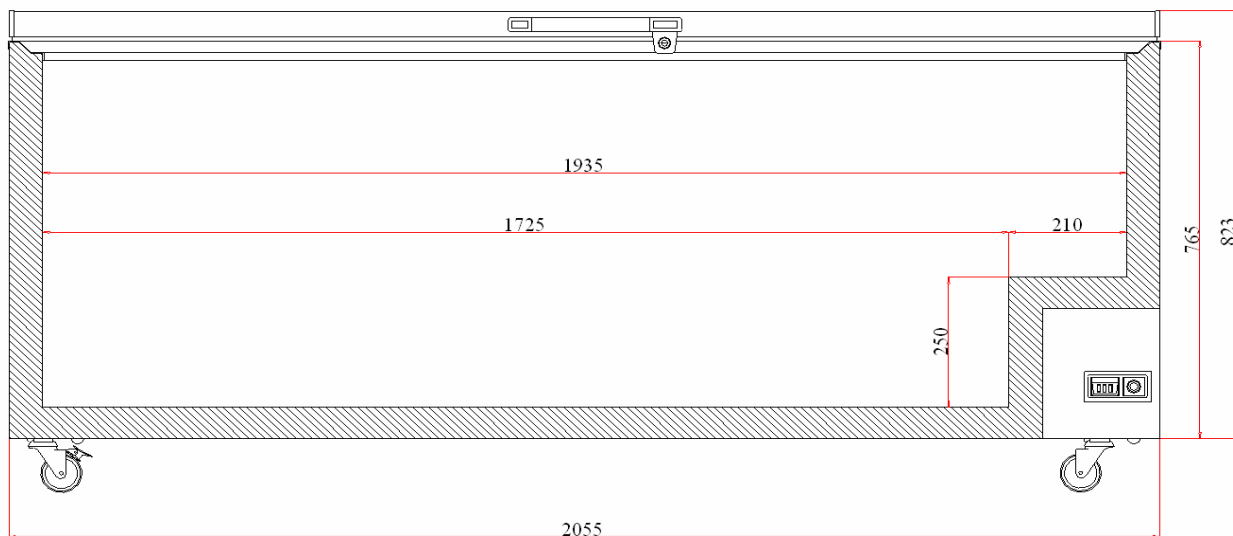

EXTERNAL DIMENSION
INTERNAL DIMENSION

(WxDxH) : 2055 x 715 x 833 mm
(WxDxH) : 1935 x 510 x 682 mm

PACKING DIMENSION