



ENVASADORA AL VACÍO SE-606CC

Modelo de pie. 63 m³/h. 465+465 mm.



Hosteleria10.com



INCLUIDO

- ✓ Plancha de relleno

ACCESORIOS

- Kit corte de bolsa
- Conjunto plancha relleno
- Soporte líquidos
- Kit Vac-Norm
- Recipientes Vac-Norm
- Bolsas lisas para envasar al vacío

DESCRIPCIÓN COMERCIAL

Dos barras de soldadura doble de 465+465 mm.
Equipada con bomba Busch de 63 m³/h.
Control de vacío por sensor.

- ✓ Powered by Busch.
- ✓ Control del vacío por sensor.
- ✓ Vacío plus.
- ✓ Panel de mandos digital.
- ✓ Panel equipado con display que indica el porcentaje exacto de vacío.
- ✓ Pulsador "pausa" para el marinado de alimentos.
- ✓ Seguridad en el envasado de líquidos gracias al control por sensor.
- ✓ Doble soldadura.
- ✓ Barra de soldadura sin cables.
- ✓ Programa de sellado de bolsas.
- ✓ Descompresión controlada a impulsos.
- ✓ Vac-Norm ready con descompresión automática.
- ✓ Carrocería y cuba de acero inox.
- ✓ Tapa amortiguada de policarbonato transparente.
- ✓ Programa dry-oil para el secado de la bomba
- ✓ Contador de horas para cambio de aceite.
- ✓ Sistema de seguridad con protecciones por fallo de vacío.
- ✓ Homologado por NSF.



www.sammic.es

Fabricante de Equipos para Hostelería
Basarte, 1
20720 Azkoitia, Spain
ventas@sammic.com
Tel.: +34 943 15 70 95





ENVASADORA AL VACÍO SE-606CC

Modelo de pie. 63 m³/h. 465+465 mm.



ESPECIFICACIONES

Capacidad de la bomba: 63 m³/h
Capacidad de la bomba (60 Hz): 75 m³/h
Longitud barra de soldadura: 465 mm + 465 mm
Potencia total: 1500 W
Presión vacío (máxima): 0.5 mbar

Dimensiones internas

- ✓ Ancho: 672 mm
- ✓ Fondo: 481 mm
- ✓ Alto: 200 mm

Dimensiones exteriores

- ✓ Ancho: 740 mm
- ✓ Fondo: 566 mm
- ✓ Alto: 997 mm

Peso neto: 159 Kg

Nivel de ruido a 1 m.: 75 dB(A)

Ruido de fondo: 32 dB(A)

Dimensiones del embalaje

670 x 830 x 1200 mm

Peso bruto: 187 Kg.

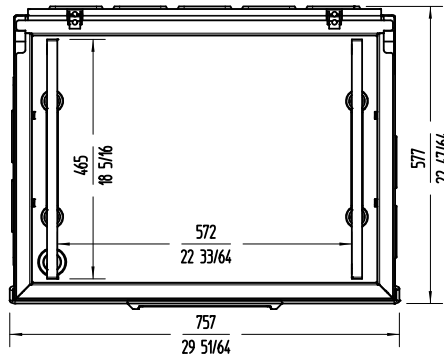
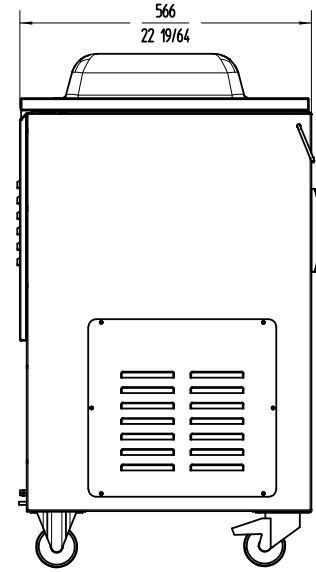
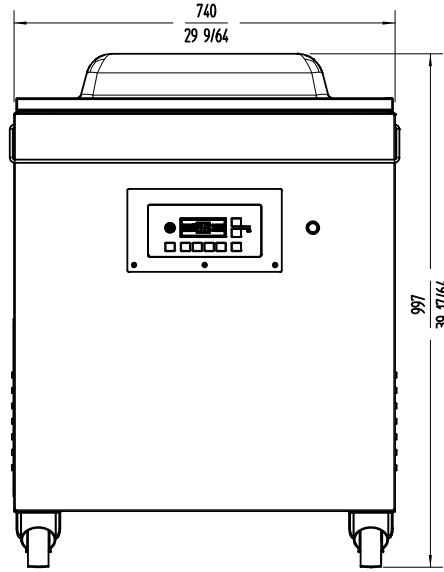

MODELOS DISPONIBLES

1140663 Envasadora al vacío SE-606 CC 230-400/50/3N

1140665 Envasadora al vacío SE-606 CC 230-400/50/3N -C-

1140669 Envasadora al vacío SE-606 CC 208-240V/60/3

1140671 Envasadora al vacío SE-606 CC 208-240V/60/3 -C-

1140675 Envasadora al vacío SE-606 CC 230V/50/1

* Consulte para versiones especiales



www.sammic.es

Fabricante de Equipos para Hostelería

Basarte, 1

20720 Azkoitia, Spain

ventas@sammic.com

Tel.: +34 943 15 70 95



CONSERVACIÓN DE ALIMENTOS Y SOUS-VIDE
ENVASADORAS AL VACÍO INDUSTRIALES - GAMA "SENSOR"

ficha de producto
actualizado 11/01/2021