



Rocam Losi srl
Via Industria 33/35
IT-20080 Albairate (MI) - Italy
Tel: +39.02.9496.8356 - Fax: +39.02.9496.8341
www.rocam.it

Reg.Imprese 07013680967 Milano
C.F. e P.IVA/VAT number IT07013680967
R.E.A: MI-1929402 Cap.Soc. EUR10.000,00i.v.

Rev.01 05/2022

The manufacturer declines every responsibility on any print and/or transcription mistake contained in this booklet
The manufacturer can change features and datas of this booklet with the proposal of keeping on increase the quality of its products.
Anytime and without notice, this booklet can't be considered as contract with third parties.



PLEIADI T PLEIADI C



EN

IT

FR

ES

Instruction manual

Manuale d'istruzioni

Manuel d'instructions

Manual de instrucciones

PLEIADI T

RIF.	CODE	DESC.	Q.tà
1	FECALAMI	Magnet	1
2	C3X75PL	Cable with plug	1
3	PREINC	Inlet plug	1
4	-	Switch	1
5	RS500P	Heating element	1
6	CRGRGE60	Steel grill	1
7	-	Internal thermostat 70°C	1
8	-	Internal safety thermostat 140°C	1
9	MAN/GR	Handle	1

- IF SPARE PARTS ARE REQUIRED PLEASE ALWAYS NOTE THE REFERENCE CODE.

- QUALORA SI AVESSE NECESSITA' DI ORDINARE PEZZI DI RICAMBIO E' NECESSARIO INDICARE IL CODICE DI RIFERIMENTO.

- EN CAS DE BESOIN DE PIECES DETACHEES, VEUILLEZ SVP INDIQUER LA REFERENCE.

- SI SE REQUIEREN PIEZAS DE REPUESTO, POR FAVOR SIEMPRE INDIQUE LA REFERENCIA.

- WENN ERSATZTEILE BENOTIGT WERDEN, BITTE IMMER DIE ARTIKELNUMMER VERMERKEN.



Rocam Losi srl
Via Industria 33/35
IT-20080 Albairate (Mi) - Italy
Tel: +39.02.9496.8356 - Fax: +39.02.9496.8341
www.rocam.it

Reg.Imprese 07013680967 Milano
C.F. e P.IVA/VAT number IT07013680967
I.E.A: MI-1929402 Cap.Soc. EUR10.000,00i.v.

Instruction manual

PLEIADI T

PLEIADI C



Summary

EN

1. Instruction warnings.....	2
2. Safety and Right Use Warnings.....	2
3. Warranty.....	2
4. Appliance Start Up.....	2
5. Instruction for use	3
5.1 Technical Features	4
6. Assembly and spareparts	4
7. Cleaning and Maintenance	4
8. Troubleshooting.....	4
9. Wiring diagrams.....	5
10. Disposal.....	6

1. Instruction warnings

User has to hold the whole instructions. User must store up this document in case of use. The manufacturer is not responsible of any damage incurred due to the failure of improper use of this manual.

All measures in this manual are in mm.

2. Safety and Right Use Warnings



The Rocam Losi products meet the latest technological evolutions and current safety guidelines. **PLEIADI T & PLEIADI C**, object of this booklet, is designed to be in compliance with directives and field laws, in order to guarantee a safe and reliable product.

Any other use will be considered inappropriate to the original destination. The producer is not responsible of any damage caused by an improper use. Responsibility lies only on user. A proper use also includes compliance with the instructions for use and installation and any additional documentation as well as the conditions of inspection and maintenance.

3. Warranty

We thank you for purchasing a Rocam Losi product, designed and produced for a professional environment. Due to commercial and construction requirements, the manufacturer reserves the right to make changes in order to enhance the quality and use of product. Rocam Losi s.r.l., in compliance with European Community legislation, grants its products for 12 months. This warranty does not include electrical parts, labour and all replacements related to an improper use of the good. Any manipulation carried out automatically excludes the liability of the manufacturer. The products or parts to be replaced or repaired for unequivocal defects in workmanship and materials used must be in a "free port" at the offices of the producer, who after a careful inspection, will repair or replace them. The repairs are carried out exclusively at the headquarters of the manufacturer, and none cost incurred by the customer for repairs will be refunded by the manufacturer unless explicitly agreed.

ANY MANIPULATION AUTOMATICALLY EXCLUDES THE MANUFACTURER'S LIABILITY AND THE WARRANTY ON THIS PRODUCT.

4. Appliance Start Up



The manufacturer declines every responsibility of damage of someone or something caused by the failure to comply with the instructions of this manual.

After the unpacking of the item from its packing, proceed by removing the adhesive plastic tape before starting up the product. Any residual glue has to be removed carefully (do not use abrasive cleaners).

The device is designed to run on AC to the voltage specified on the technical data plate. The grounding line is marked by the colours yellow/green and must not be interrupted.

The device is provided with a cable in accordance with the CE regulations and with a schuko plug (that can be replaced, when necessary, with a different plug, suitable for the specified wattage and in accordance to the current regulations and guidelines; when necessary, replace the provided cable with a new one with the same features).

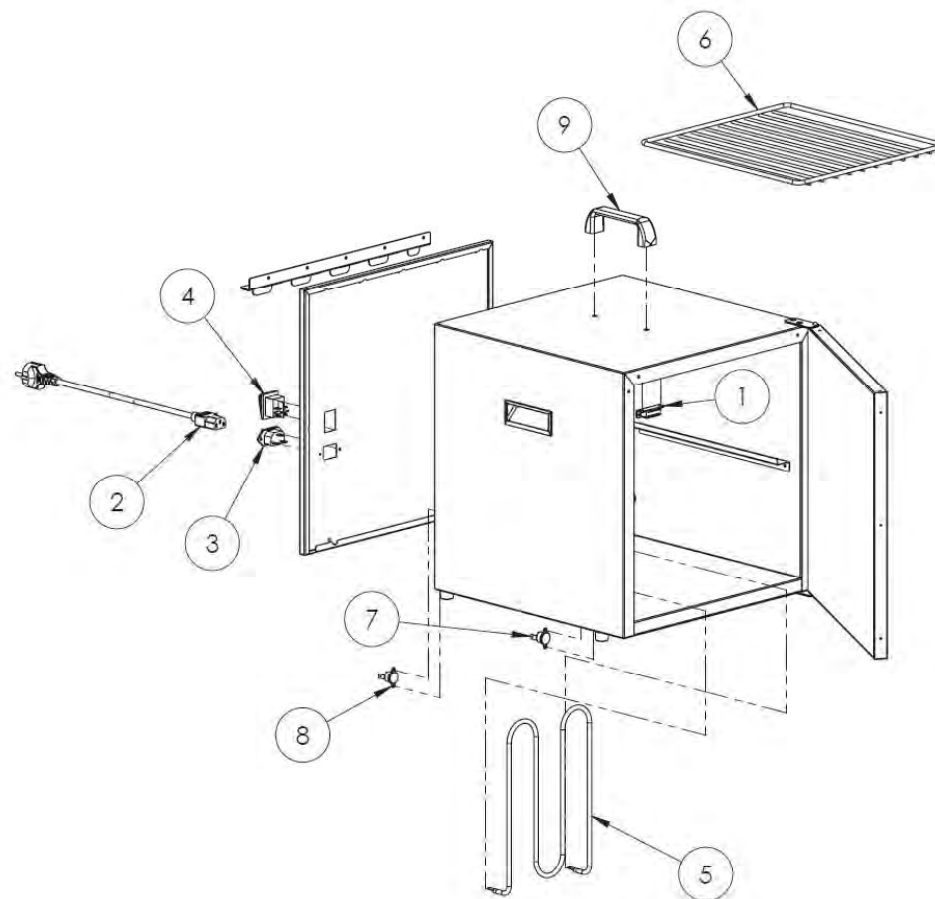

- SPARE PARTS NUMBER
- ELENCO PARTI DI RICAMBIO
- NUMERO DE PIECES DE RECHANGE
- NUMERO DE REPUESTOS
- ERSATZTEILE NUMMER

- ASSEMBLY AND SPAREPARTS PLEIADI C
- ASSEMBLAGGIO E RICAMBI PLEIADI C
- ASSEMBLAGE ET PIÈCES DE RECHANGE PLEIADI C
- MONTAGE UND ERSATZTEILE PLEIADI C
- MONTAJE Y SPAREPARTS PLEIADI C

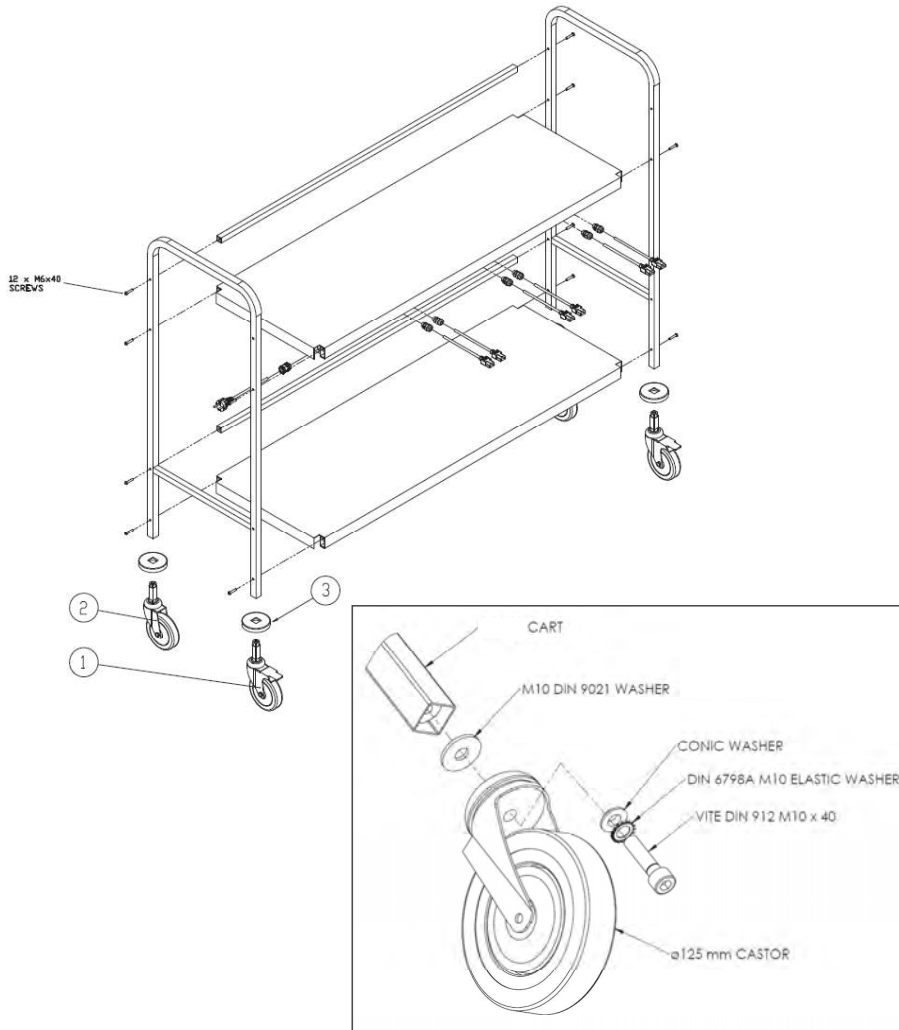

REF.	CODE	QTY.
1	ES125/FR	2
2	ES125	2
3	PLPARQ25	4

5. Instruction for use

PLEIADI T



Before switching the appliance on, connect it to the power supply using the power supply cable that must be plugged into the socket (1).

Push the switch (2) to turn on the appliance, the temperature is automatically set in a range between 70/85 ° C. The indicator light on the switch (3) remains on until the pre-set temperature is reached; when the set temperature is reached, the warming light goes out.

Warning: it is not recommended to place liquid food inside the thermal box!

This appliance is intended to be used in household and similar applications such as:

- staff kitchen areas in shops, offices and other working environments
- farm houses
- by clients in hotels, motels and other residential type environments
- bed and breakfast type environments

The product is built for the sole purpose of keeping food warm at the desired temperature, do not use it for cooking.

PLEIADI C

The hot box warming stations PLEIADI C are designed to stock up to 6 ROCAM LOSI hot boxes mod. PLEIADI T, 3 on the bottom shelf and 3 on the top shelf. To turn on the hot box, place it on the shelf, connect it with one of the 6 power cable, and turn on the hot box's thermostat to the desired temperature.



5.1 Technical Features

	<i>Power supply</i>	<i>Max rated output</i>
PLEIADI T	230 V	500 W
PLEIADI C	230 V	6 x 500 W

6. Assembly and spare parts

Please find attached assembly instructions and components list at pages **I**, **II** and **III** at the end of this booklet.

7. Cleaning and Maintenance



WARNING:

Before any cleaning operation unplug the device from the electrical system. Never wash the appliance with water jets in order to prevent water seepage inside the electrical components.

The use of this appliance is not permitted to people (including children) of reduced physical and mental ability or lacking in experience in the use of electrical appliances, unless they are supervised or instructed by adults or people responsible for their safety.



Before any cleaning operation wait for the appliance to be cooled down (wait at least one hour from the end of the service).

Use specific cleaners on stainless steel surfaces, in any case do not use abrasives. The appliance is provided with a safety thermostat with automatic reset which interrupts the power supply in case of overheating. The appliance resumes its normal operation with the standard operating temperature.

8. Troubleshooting

<i>Problem</i>	<i>Possible reason</i>	<i>Solution</i>
The hot box does not warm up	Power failure	Check the presence of power in the electric system
	Heating element is burned	Contact the retailer
	Thermostat is broken	Contact the retailer
	The power cable is worn-out	Replace the cable with a suitable one
The operating light does not light up	The hot box has reached the temperature	-
	The switch light is burned	Contact the retailer
PLEIADI C trolley does not warm up the hot boxes	Power failure	Check the presence of power in the electric system
	The connecting cable/cables are worn-out	Replace the cable/cables with a suitable one
	The power cable is worn-out	Replace the cable with a suitable one

ATTACHMENTS

ALLEGATI

DOCUMENTS ANNEXÉS

DOCUMENTOS ANEXOS

10. Eliminación



Al final del ciclo de vida del aparato, este tiene que ser eliminado de acuerdo a las normas vigentes y es necesario, si es posible, desmontarlo y diferenciar los varios componentes. Los elementos que componen el embalaje (plástico, espuma, plástico de burbujas, espuma de poliestireno, cartón, etc.) deben mantenerse fuera del alcance de los niños ya que son potenciales fuentes de peligro y deben ser recogidos por separado y eliminarse conforme a las normas vigente.

Este símbolo en el producto y en su documentación indica que el aparato no tiene que ser eliminado junto con otros residuos domésticos. Para evitar los posibles daños al medio ambiente o a la salud humana debido a la inadecuada eliminación de los residuos, se recomienda al usuario que separe este producto de otros tipos de residuos y reciclarlo correctamente para promover la reutilización sostenible de los recursos materiales.

Los usuarios deberán contactar con su proveedor y comprobar los términos y condiciones del contrato de compra. Este producto no debe ser mezclado con otros residuos comerciales. Se invita al usuario a respetar las normas de recogida adecuada de los residuos. Estas normas prevén sanciones administrativas en caso no vengan tomadas en cuenta.

9. Wiring diagrams

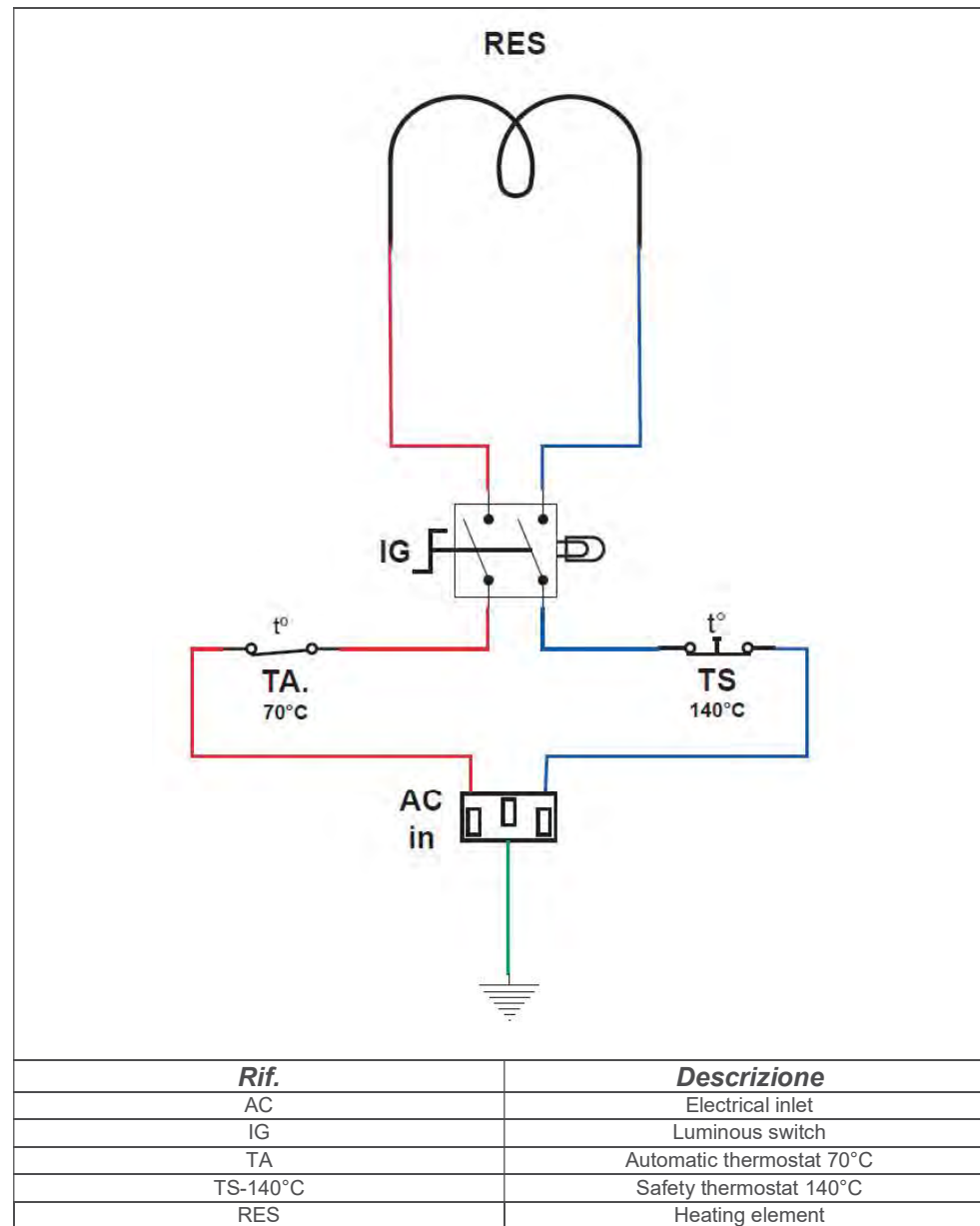

10. Disposal



This marking shown on the product or its literature, indicates that it should not be disposed with other household wastes at the end of its working life. To prevent possible harm to the environment or human health from uncontrolled waste disposal, please separate this from other types of wastes and recycle it responsibly to promote the sustainable reuse of material resources.

Household users should contact either the retailer where they purchased this product, or their local government office, for details of where and how they can take this item for environmentally safe recycling.

Business users should contact their supplier and check the terms and conditions of the purchase contract. This product should not be mixed with other commercial wastes for disposal.

9. Diagrama de cableado

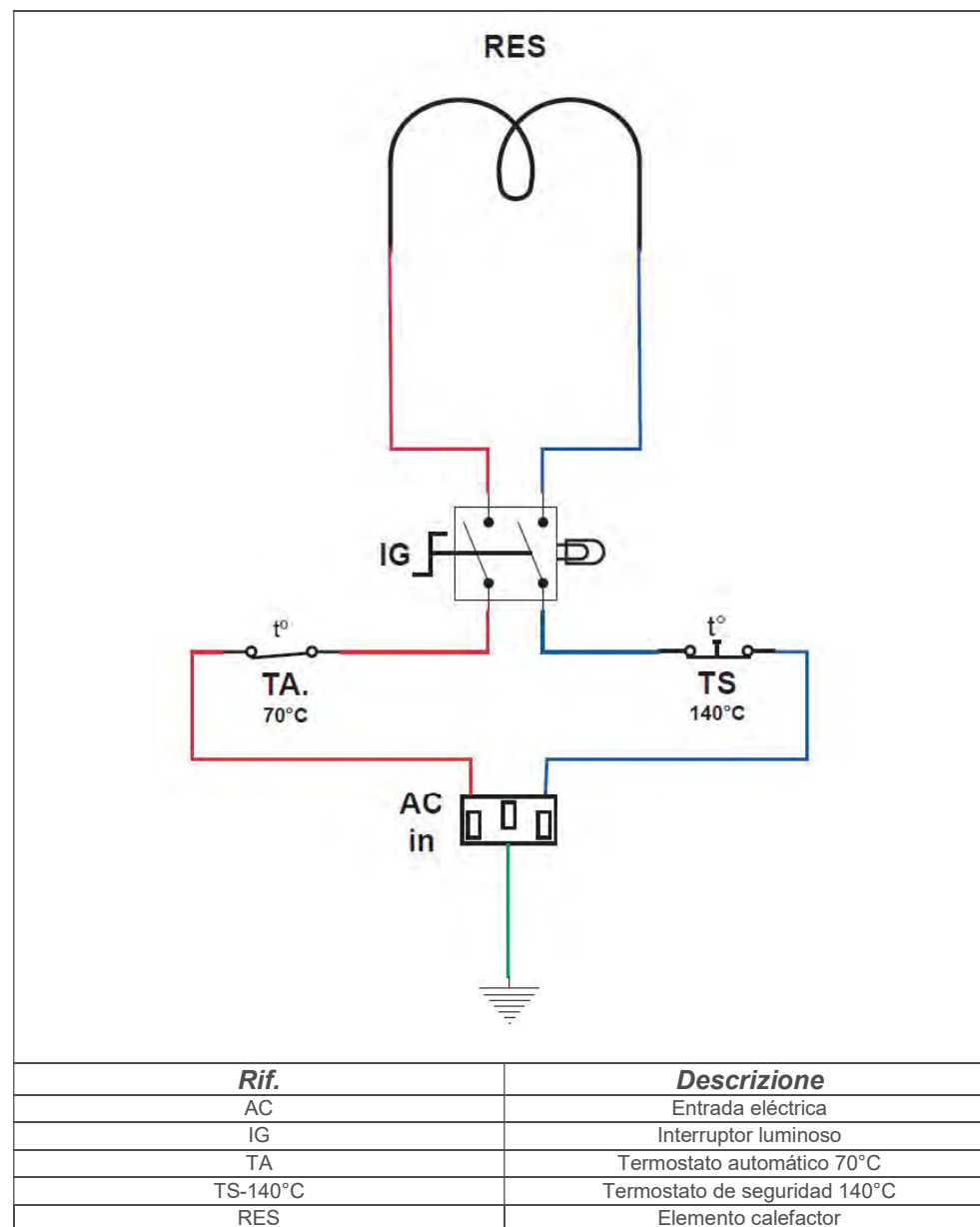

5.1 Características técnicas

	Alimentación	Potencia de salida
PLEIADI T	230 V	500 W
PLEIADI C	230 V	6 x 500 W

6. Montaje y repuestos

Encontrará las instrucciones y los componentes de montaje adjuntos en las páginas I, II y III al final de este folleto.

7. Limpieza y mantenimiento



ADVERTENCIA:

Antes de cualquier operación de limpieza, desconecte el dispositivo del sistema eléctrico. Nunca lave el aparato con chorros de agua para evitar filtraciones de agua dentro de los componentes eléctricos.

El uso de este electrodoméstico no está permitido para personas (incluidos niños) con capacidades físicas y mentales reducidas o que carecen de experiencia en el uso de aparatos eléctricos, a menos que sean supervisados o instruidos por adultos o personas responsables de su seguridad.



Antes de realizar cualquier operación de limpieza, espere a que el aparato se enfríe (espere al menos una hora desde el final del servicio).

Use limpiadores específicos en superficies de acero inoxidable, en cualquier caso, no use abrasivos. El aparato está provisto de un termostato de seguridad con reinicio automático que interrumpe el suministro de energía en caso de sobrecalentamiento. El aparato reanuda su funcionamiento normal con la temperatura de funcionamiento estándar.

8. Avarías

Problemas	Posibles razones	Soluciones
El box térmico no calienta	No hay corriente	Controlar si hay corriente en la red eléctrica
	La resistencia se ha quemado	Contactar al revendedor
	El termostato está roto	Contactar al revendedor
	Cable de alimentación está estropeado	Sustituir el cable con uno idóneo
El indicador de encendido no se acciona	El box térmico ha alcanzado la temperatura programada	-
	El interruptor está roto	Contactar al revendedor
El carro no calienta los cajones	No hay corriente	Controlar si hay corriente en la red eléctrica
	Los cables de conexión están derruidos	Sustituir el cable con uno idóneo
	El cable de alimentación está derruidos	Sustituir el cable con uno idóneo



Rocam Losi srl
Via Industria 33/35
IT-20080 Albairate (Mi) - Italy
Tel: +39.02.9496.8356 - Fax: +39.02.9496.8341
www.rocaml.it
Reg.Imprese: 07013680967 Milano
C.F. e P.IVA/VAT number IT07013680967
I.E.A: MI-1929402 Cap.Soc. EUR10.000,00i.v.

Manuale d'istruzioni

PLEIADI T

PLEIADI C

(original instruction)



Indice



1. Avvertenze sulla documentazione	2
2. Avvertenze per la sicurezza ed il corretto uso.....	2
3. Garanzia.....	2
4. Avvio dell'apparecchiatura	2
5. Istruzioni per l'uso.....	3
5.1 Caratteristiche tecniche	4
6. Assemblaggio e parti di ricambio	4
7. Pulizia e manutenzione.....	4
8. Risoluzione problemi	4
9. Schema elettrico.....	5
10. Smaltimento	6

1. Avvertenze sulla documentazione

Si prega di consegnare tutta la documentazione all'utilizzatore dell'apparecchio. L'utilizzatore deve conservare tali documenti per poterli eventualmente consultare in caso di necessità. Non si assume alcuna responsabilità per danni insorti a causa della mancata osservanza di queste istruzioni. Tutte le misure di questo manuale sono espresse in mm.

2. Avvertenze per la sicurezza ed il corretto uso



Gli articoli Rocam Losi sono prodotti conformi alle ultime evoluzioni tecniche e alle regole di sicurezza in vigore. I carrelli buffet della linea **PLEIADI T & PLEIADI C**, oggetto di questo manuale, sono progettati e costruiti in accordo con le direttive e normative tecniche di competenza, per ottimizzare il mantenimento della temperatura degli alimenti esposti, mantenendo inalterata la qualità e rispettando le condizioni igieniche e di sicurezza. Qualsiasi altro uso è da considerarsi non conforme alla destinazione. Il produttore non si assume la responsabilità per danni causati da uso improprio. La responsabilità ricade unicamente sull'utilizzatore. Un uso conforme alla destinazione comprende anche il rispetto delle istruzioni per l'uso e per l'installazione e di tutta la documentazione integrativa nonché il rispetto delle condizioni di ispezione e manutenzione.

3. Garanzia

Vi ringraziamo per aver acquistato un prodotto Rocam Losi progettato e costruito per essere utilizzato in ambienti di lavoro professionali. Per esigenze costruttive e commerciali il produttore si riserva di apportare in ogni momento modifiche ai prodotti che ne migliorino l'utilizzo e la qualità. Rocam Losi s.r.l., nel rispetto della legislazione della Comunità Europea, garantisce i propri prodotti per 12 mesi. Tale garanzia non comprende le parti elettriche, la mano d'opera e tutte le sostituzioni rese necessarie da un uso improprio del prodotto. Qualsiasi manipolazione effettuata esclude automaticamente la responsabilità del produttore. I prodotti o i pezzi da sostituire o da riparare per difetti inequivocabili di fabbricazione e dei materiali utilizzati dovranno pervenire in "porto franco" presso la sede del produttore, che dopo attento controllo, effettuerà la riparazione o la sostituzione degli stessi. Le riparazioni vengono effettuate solo ed esclusivamente presso la sede del produttore, ed in nessun caso il produttore rimborserà eventuali spese sostenute dal cliente per riparazioni da lui effettuate se non espressamente concordate.

QUALSIASI MANIPOLAZIONE ESCLUDE AUTOMATICAMENTE LA RESPONSABILITA' DEL PRODUTTORE E FA DECADERE LA GARANZIA

4. Avvio dell'apparecchiatura



Il costruttore declina qualsiasi responsabilità da danni a cose o persone derivanti dalla non osservanza di quanto descritto in questo manuale. Dopo aver liberato l'apparecchio dall'imballo, procedere alla rimozione della pellicola adesiva in plastica (se presente) che deve essere tolta prima di mettere in funzione l'apparecchio. Eventuali residui di colla devono essere rimossi accuratamente (non usare sostanze abrasive). L'apparecchio è predisposto per il funzionamento a corrente alternata alla tensione indicata sulla targhetta dei dati tecnici. Il conduttore di terra, è contrassegnato dai colori giallo/verde e non deve essere interrotto. L'apparecchio è dotato di cavo a normative CE e di spina Schuko (se necessaria sostituzione con altra spina, utilizzarne una adeguata al carico dell'apparecchio e corrispondente alle norme e disposizioni vigenti; se necessaria sostituzione cavo, utilizzarne uno con caratteristiche corrispondenti a quello fornito).

5. Instrucciones de uso

PLEIADI T



Antes de encender el aparato, conéctelo a la fuente de alimentación utilizando el cable de alimentación que debe enchufarse en el enchufe (1).

Encienda el aparato a través del interruptor de luz (2), la temperatura preestablecida es en un rango entre 70/85 ° C.

La luz indicadora (2) permanece encendida hasta que se alcanza la temperatura preestablecida; cuando se alcanza la temperatura establecida, la luz de advertencia se apaga.

**Advertencia: ¡no se recomienda colocar alimentos líquidos dentro de la caja térmica!
Este dispositivo está destinado a ser utilizado en aplicaciones domésticas y similares, tales como:**

- Staff áreas de cocina para el personal en tiendas, oficinas y otros entornos de trabajo
- Farmate casas rurales
- Por clientes en hoteles, moteles y otros entornos de tipo residencial
- Bed entornos de tipo bed and breakfast

El producto está diseñado con el único propósito de mantener la comida caliente a la temperatura deseada, no la use para cocinar.

PLEIADI C

El carro PLEIADI C está diseñado para almacenar hasta 6 mod. De cajas calientes ROCAM LOSI. PLEIADI T, 3 en el estante inferior y 3 en el estante superior. Para encender la caja caliente, colóquela en el estante, conéctela con uno de los 6 cables de alimentación y encienda el termostato de la caja caliente a la temperatura deseada.

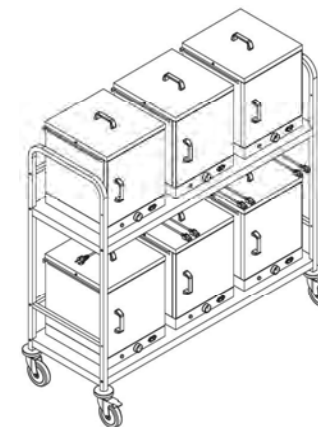

1. Advertencias sobre la documentación

Se ruega de entregar toda la documentación al usuario del aparato. El usuario tiene que conservar tales documentos para poder consultarlos en caso de necesidad. No nos asumimos ninguna responsabilidad por los daños causados debido a la inobservancia de estas instrucciones. Todas las medidas en este manual se expresan en mm.

2. Advertencias para la seguridad y uso adecuado



El carro está realizado conforme a los últimos avances técnicos y a las normas de seguridad vigentes.

Los carros **PLEIADI C & PLEIADI T**, objetos de este manual, diseñados y fabricados de acuerdo a las directivas y normas técnicas de competencia, para garantizar un producto seguro y fiable.

Cualquier otro uso se considera como no adecuado. El fabricante no se asume ninguna responsabilidad por los daños causados debido a un uso inadecuado. La responsabilidad recae únicamente en el usuario.

Un uso conforme incluye el cumplimiento de las instrucciones de uso y de instalación y toda la documentación complementaria y el cumplimiento de las condiciones de inspección y mantenimiento.

3. Garantía

Gracias por comprar un producto Rocam Losi diseñado y fabricado para ser utilizados en entornos profesionales. Por exigencias de fabricación y de comercio el fabricante se reserva el derecho a realizar cambios en cualquier momento de los productos que mejoren el uso y calidad. Rocam Losi s.r.l., en conformidad con la legislación de la Comunidad Europea, garantiza sus productos durante 12 meses. Esta garantía no cubre las piezas eléctricas, mano de obra y todos los reemplazos necesarios debido a un uso inadecuado del producto. Cualquier manipulación realizada en el aparato excluye automáticamente la responsabilidad del fabricante. Los productos o piezas para reemplazar o reparar por defectos de fabricación y materiales utilizados deben ser enviados "porto franco" en las instalaciones del productor que después de una cuidadosa inspección, se encargará de la reparación o sustitución del mismo. Las reparaciones se llevan a cabo exclusivamente en la sede del fabricante y en ningún caso, el fabricante le reembolsará los gastos incurridos por el cliente para las reparaciones realizadas por él a menos que se acuerde expresamente.

CUALQUIER MANIPULACIÓN EXCLUYE AUTOMATICAMENTE LA RESPONSABILIDAD DEL FABRICANTE Y ANULA LA GARANTÍA

4. Puesta en funcionamiento del aparato



El fabricante declina toda responsabilidad por daños a personas o bienes como consecuencia de incumplimientos de las instrucciones de este manual. No haga ningún cambio estructural al carro. Los elementos que componen el embalaje (plástico, espuma, plástico de burbujas, espuma de poliestireno, cartón, etc...) deben mantenerse fuera del alcance de los niños ya que son potenciales fuentes de peligro y deben ser recogidos por separado y eliminarse de acuerdo con normativas locales. Después de haber desempacado el aparato, proceder con la eliminación de la película adhesiva de plástico (si aquella es presente) que se debe quitar antes de poner la unidad en funcionamiento. Cualquier residuo de pegamento se debe quitar con cuidado (no use limpiadores abrasivos).

El aparato está diseñado para funcionar con corriente alterna a la tensión indicada en la placa de características (situada en la parte inferior de la unidad). El conductor de tierra está marcado por los colores amarillo/verde, y no se debe interrumpir. El aparato está equipado con cable en norma CE y enchufe Schuko (si es necesario sustituirlo utilice otro enchufe con carga correcta para el aparato y de acuerdo a las normas y reglamentos en vigor, y si es necesario sustituir el cable, use uno que tenga características que corresponden al suministrado).

5. Istruzioni per l'uso

PLEIADI T



Prima di accendere l'apparecchio, collegare l'alimentazione tramite il cavo di alimentazione che deve essere inserito nella presa (1).

Premere l'interruttore luminoso (2) per accendere l'apparecchio. La temperatura è preimpostata e rimarrà all'interno di un intervallo tra 70/85°C in automatico. Al raggiungimento della temperatura la spia luminosa dell'interruttore si spegnerà.

**Attenzione: non è consigliabile porre cibo liquido all'interno del box termico!
Questo apparecchio è destinato all'uso in applicazioni domestiche e simili come:**

- Aree per la cucina del personale in negozi, uffici e altri ambienti di lavoro
- Agriturismi
- Clienti in hotel, motel e altri ambienti di tipo residenziale
- Ambienti di tipo bed and breakfast

Il prodotto è costruito al solo scopo di mantenere il cibo caldo ad una temperatura ottimale, non usarlo per cucinare.

PLEIADI C

I carrelli PLEIADI C sono progettati per contenere fino a 6 thermobox PLEIADI T, 3 sul ripiano inferiore e 3 sul ripiano superiore. Per accendere l'hot box, posizionarlo sullo scaffale, collegarlo con uno dei 6 cavi di alimentazione ed avviare il PLEIADI T.

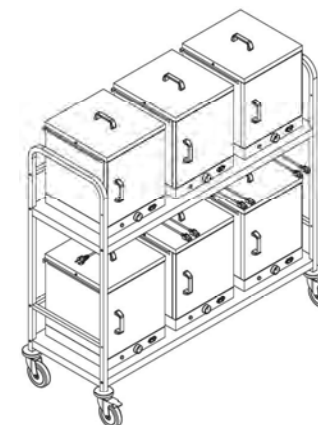

5.1 Caratteristiche tecniche

	Voltaggio	Potenza nominale
PLEIADI T	230 V	500 W
PLEIADI C	230 V	6 x 500 W

6. Assemblaggio e parti di ricambio

Si prega di leggere le istruzioni di montaggio allegate e l'elenco dei componenti alle pagine **I, II** e **III** alla fine di questo opuscolo.

7. Pulizia e manutenzione



AVVERTIMENTO:

Prima di qualsiasi operazione di pulizia, scollegare il dispositivo dall'impianto elettrico. Non lavare mai l'apparecchio con getti d'acqua per evitare infiltrazioni d'acqua all'interno dei componenti elettrici.

L'uso di questo apparecchio non è consentito a persone (inclusi i bambini) con capacità fisiche e mentali ridotte o prive di esperienza nell'uso di apparecchi elettrici, a meno che non siano supervisionati o istruiti da adulti o persone responsabili della loro sicurezza.



Prima di ogni operazione di pulizia attendere che l'apparecchio si raffreddi (attendere almeno un'ora dalla fine del servizio).

Utilizzare detergenti specifici su superfici in acciaio inossidabile, in ogni caso non utilizzare abrasivi. L'apparecchio è dotato di un termostato di sicurezza con ripristino automatico che interrompe l'alimentazione in caso di surriscaldamento.

L'apparecchio riprende il normale funzionamento con la temperatura operativa standard.

8. Risoluzione problemi

Problemi	Possibili cause	Soluzioni
Il box termico non scalda	Mancanza di corrente	Controllare la presenza di corrente nella rete elettrica
	La resistenza è bruciata	Contattare il rivenditore
	Il termostato è rotto	Contattare il rivenditore
	Cavo di alimentazione è usurato	Sostituire il cavo con uno idoneo
La spia dell'interruttore non si accende	Il box termico ha raggiunto la temperatura preimpostata	-
	L'interruttore è bruciato	Contattare il rivenditore
Il carrello non riscalda i box termici	Mancanza di corrente	Controllare la presenza di corrente nella rete elettrica
	Il/i cavo/i di collegamento è/sono usurato/i	Sostituire il cavo/i cavi con uno idoneo
	Il cavo di alimentazione è usurato	Sostituire il cavo con uno idoneo



Rocam Losi srl
Via Industria 33/35
IT-20080 Albairate (Mi) - Italy
Tel: +39.02.9496.8356 - Fax: +39.02.9496.8341
www.rocam.it
Reg. Imprese 07013680967 Milano
C.F. e P.IVA/VAT number IT07013680967
I.E.A: MI-1929402 Cap.Soc. EUR10.000,00i.v.

Manual de instrucciones

PLEIADI T

PLEIADI C



Índice

ES

1. Advertencias sobre la documentación	2
2. Advertencias para la seguridad y uso adecuado	2
3. Garantía	2
4. Puesta en funcionamiento del aparato.....	2
5. Instrucciones de uso.....	3
5.1 Características técnicas	4
6. Montaje y repuestos	4
7. Limpieza y mantenimiento	4
8. Avarías	4
9. Diagrama de cableado.....	5
10. Eliminación	6

10. Recyclage



En fin de vie, l'appareil doit être éliminé selon les normes en vigueur et il est nécessaire, dans la mesure du possible de trier ses différents composants.

Les éléments qui composent l'emballage(plastique, mousse polyuréthane, enveloppe à bulles, polystyrène, carton etc...) doivent être tenus hors de la portée des enfants car il pourraient être source de danger et doivent être collectés séparément conformément aux normes en vigueur.

Le symbole situé sur le produit et sur la documentation indique que l'appareil ne doit pas être éliminé avec d'autres déchets ménagers : pour éviter d'éventuels dommages à l'environnement et à la santé dûs à l'élimination inappropriée des déchets, l'utilisateur est prié de séparer ce produit d'autres types de déchets et de le trier de façon responsable pour en favoriser le recyclage.

Les utilisateurs sont priés de contacter leur fournisseur et de vérifier les termes et les conditions du contrat d'achat. Ce produit ne doit pas être éliminé avec d'autres déchets commerciaux. L'utilisateur est prié de respecter les normes du tri sélectif. Ces normes si elles ne sont pas respectées prévoient des sanctions financières et administratives.

9. Schema elettrico

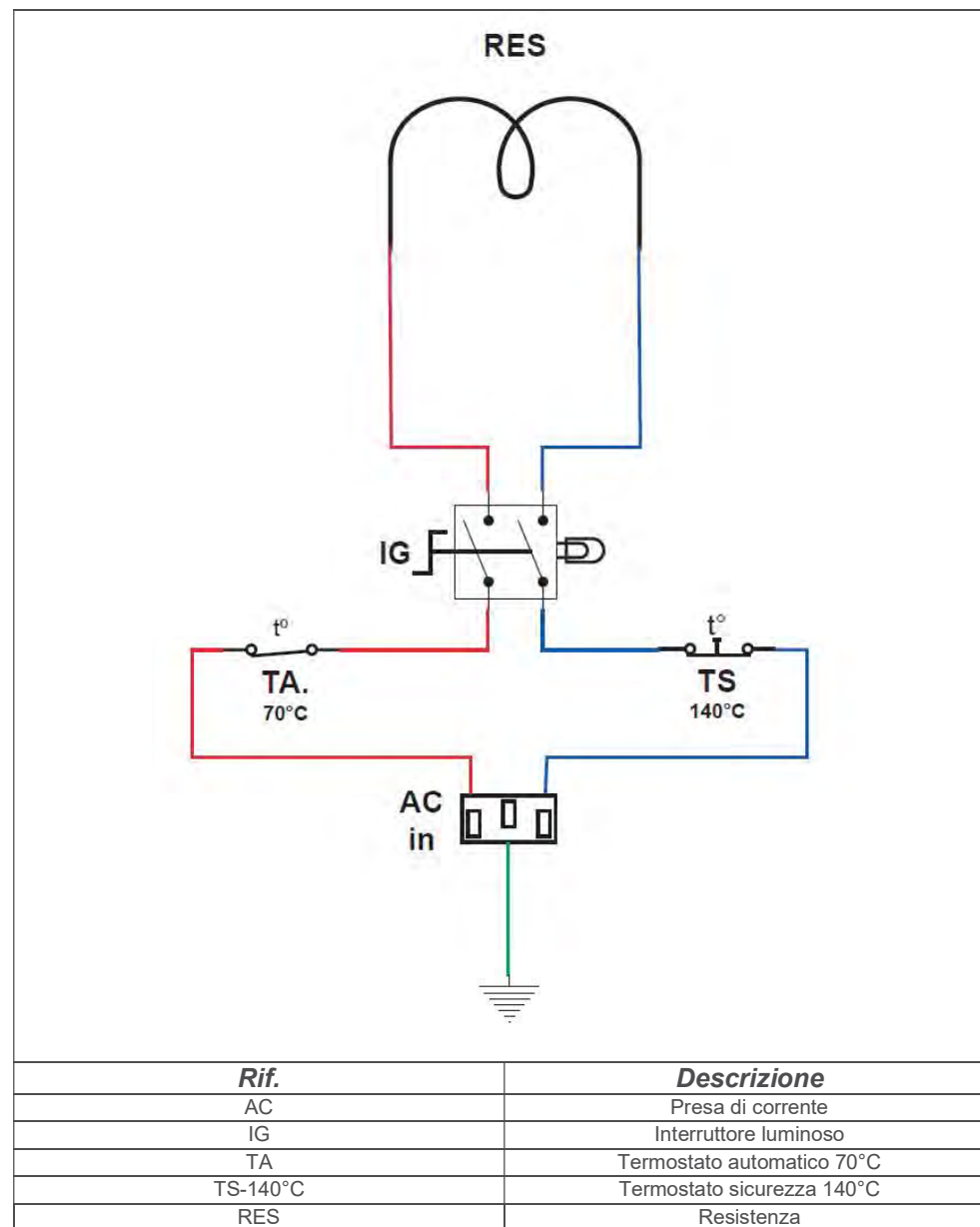

10. Smaltimento



Il marchio riportato sul prodotto e sulla sua documentazione indica che l'apparecchio non deve essere smaltito con altri rifiuti domestici al termine del ciclo di vita. Per evitare eventuali danni all'ambiente o alla salute causati dall'inopportuno smaltimento dei rifiuti, si invita l'utente a separare questo prodotto da altri tipi di rifiuto e di riciclarlo in maniera responsabile per favorire il riutilizzo sostenibile delle risorse materiali.

Gli utenti sono invitati a contattare il proprio fornitore e verificare i termini e le condizioni del contratto di acquisto. Questo prodotto non deve essere smaltito unitamente ad altri rifiuti commerciali.

9. Schémas de câblage

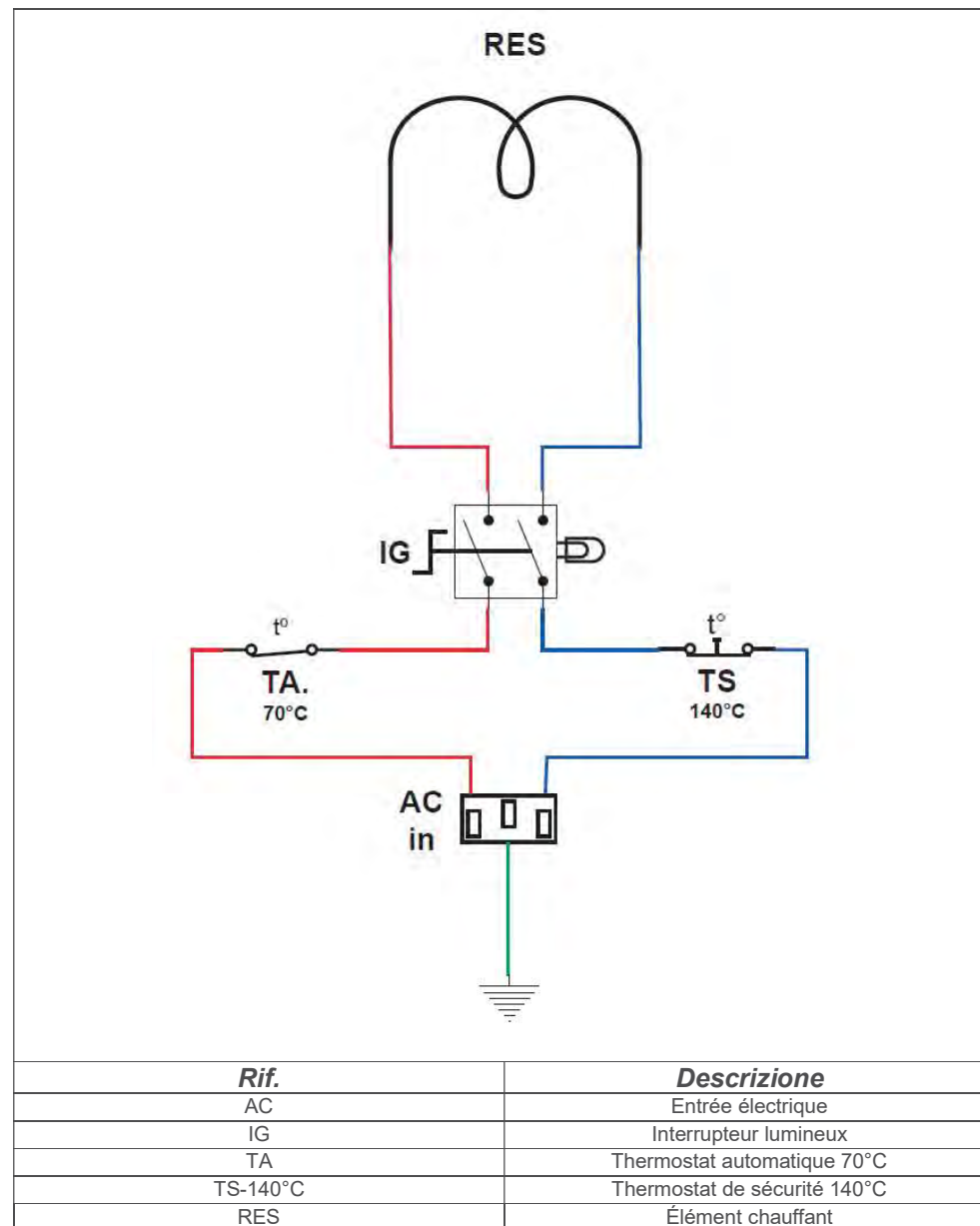

5.1 Caractéristiques techniques

	Power supply	Max rated output
PLEIADI T	230 V	500 W
PLEIADI C	230 V	6 x 500 W

6. Assemblage et pièces de rechange

Veuillez lire les instructions de montage et la liste des composants ci-joints aux pages **I, II** et **III** à la fin de ce livret.

7. Nettoyage et entretien



ATTENTION:

Avant toute opération de nettoyage, débranchez l'appareil du système électrique. Ne jamais laver l'appareil avec des jets d'eau afin d'éviter les infiltrations d'eau à l'intérieur des composants électriques.

L'utilisation de cet appareil est interdite aux personnes (y compris les enfants) dont les capacités physiques et mentales sont réduites ou qui manquent d'expérience dans l'utilisation des appareils électriques, à moins qu'elles ne soient supervisées ou instruites par des adultes ou des personnes responsables de leur sécurité.



Avant toute opération de nettoyage, attendez que l'appareil soit refroidi (attendez au moins une heure après la fin du service).

Utilisez des nettoyeurs spécifiques sur les surfaces en acier inoxydable, n'utilisez en aucun cas des abrasifs.

L'appareil est équipé d'un thermostat de sécurité à réarmement automatique qui interrompt l'alimentation en cas de surchauffe.

L'appareil reprend son fonctionnement normal avec la température de fonctionnement standard.

8. Pannes

Problème	Causes possibles	Solution
Le caisson ne chauffe pas	Pas de courant	Contrôler la présence de courant dans le réseau électrique
	La résistance est grillées	Contacteur le revendeur
	Le thermostat est cassé	Contacteur le revendeur
	Le câble d'alimentation est endommagé	Remplacer le câble avec un autre avec les mêmes caractéristiques
Le voyant ne s'allume pas	Le caisson est à température	-
	Le voyant est grillé	Contacteur le revendeur
Le chariot ne chauffe pas les boîtes thermiques	Pas de courant	Contrôler la présence de courant dans le réseau électrique
	câble de connexion est endommagé	Remplacer le câble avec un autre avec les mêmes caractéristiques
	Le câble d'alimentation est endommagé	Remplacer le câble avec un autre avec les mêmes caractéristiques



Rocam Losi srl
Via Industria 33/35
IT-20080 Albairate (Mi) - Italy
Tel: +39.02.9496.8356 - Fax: +39.02.9496.8341
www.rocam.it
Reg.Imprese 07013680967 Milano
C.F. e P.IVA/VAT number IT07013680967
I.E.A: MI-1929402 Cap.Soc. EUR10.000,00i.v.

Manuel d'instructions

PLEIADI T

PLEIADI C



Index



1. Notice explicative sur la documentation.....	2
2. Notice explicative pour la sécurité et l'utilisation	2
3. Garantie	2
4. Démarrage de l'appareil	2
5. Instruction pour utilisation	3
5.1 Caractéristiques techniques	4
6. Assemblage et pièces de rechange	4
7. Nettoyage et entretien	4
8. Pannes	4
9. Schémas de câblage	5
10. Recyclage.....	6

1. Notice explicative sur la documentation

Il est recommandé de remettre toute la documentation à l'utilisateur de l'appareil. L'utilisateur doit conserver ces documents pour pouvoir les consulter en cas de nécessité. On récuse toute responsabilité pour dommages causés par le non-respect des règles de ce mode d'emploi.

Toutes les dimensions de ce mode d'emploi sont exprimées en mm.

2. Notice explicative pour la sécurité et l'utilisation



Les articles Rocam Losi sont produits conformément aux dernières évolutions techniques et aux règles de sécurité en vigueur. Les chariots buffets de la ligne **PLEIADI T & PLEIADI C**, sujets de ce mode d'emploi, sont conçus et fabriqués en accord avec les directives et les normes du secteur pour optimiser le maintien à température des aliments exposés, en maintenant la qualité et en respectant les conditions d'hygiène et de sécurité. Tout autre usage serait inapproprié. Le producteur ne répond pas des dommages causés par une utilisation inappropriée. Seul l'utilisateur en serait responsable. Une utilisation appropriée comprend le respect du mode d'emploi et des instructions pour l'installation et de toute la documentation annexe ainsi que le respect des conditions d'inspection et d'entretien.

3. Garantie

Nous vous remercions d'avoir acheté un produit Rocam Losi conçu et fabriqué pour être utilisé par des professionnels. Dans un souci permanent d'améliorer la qualité et l'utilisation de ses produits, le producteur se réserve le droit d'y apporter des modifications à tout moment. Rocam Losi s.r.l. dans le respect de la législation de la Communauté Européenne, garantit ses produit pendant 12 mois. Cette garantie ne couvre pas les parties électriques, la main d'œuvre et toutes les substitutions rendues nécessaires par un usage inapproprié du produit. Toute manipulation exclut automatiquement la responsabilité du fabricant. Les produits et les pièces à remplacer ou à réparer pour défauts irrévocables de fabrication et/ou des matériaux utilisés doivent être rendus « franco de port » au siège du producteur, qui, après un examen attentif effectuera la réparation ou la substitution de ceux-ci. Les réparations sont effectuées exclusivement au siège du producteur et en aucun cas celui-ci ne remboursera d'éventuelles dépenses soutenues par le client pour des réparations qui ne seraient pas effectuées par lui-même si ce n'est par accord pris au préalable.

TOUTE MANIPULATION EXCLUT AUTOMATIQUÉMENT LA RESPONSABILITÉ DU PRODUCTEUR ET ANNULE LA GARANTIE

4. Démarrage de l'appareil

Le constructeur décline toute responsabilité pour des dommages aux biens ou aux personnes dérivant du non-respect des règles de ce mode d'emploi. Après avoir déballé l'appareil, enlever la pellicule adhésive en plastique avant de mettre en marche l'appareil. D'éventuels résidus de colles doivent être enlevés avec soin (ne pas utiliser de substances abrasives).

L'appareil est prédisposé pour fonctionner au courant alterné à la tension indiquée sur la tablette des données techniques (située sur le fond de l'appareil).

Le conducteur de terre est symbolisé par les couleurs vert/jaune et ne doit pas être interrompu. L'appareil est doté d'un câble aux normes CE et d'une prise Schuko (s'il est nécessaire de la remplacer en utiliser une adaptée à la charge de l'appareil et correspondante aux normes en vigueur; s'il est nécessaire de changer le câble, en utiliser un avec les caractéristiques correspondantes à celui en dotation).

5. Instruction pour utilisation

PLEIADI T



Avant de mettre l'appareil sous tension, connectez-le à l'alimentation en utilisant le câble d'alimentation qui doit être branché sur la prise (1).

Avant de mettre l'appareil sous tension, connectez-le au bloc d'alimentation à l'aide du câble d'alimentation qui doit être branché sur la prise (1).

Appuyez sur l'interrupteur (2) pour allumer l'appareil, la température est automatiquement réglée dans une plage comprise entre 70/85 ° C. Le voyant lumineux de l'interrupteur (3) reste allumé jusqu'à ce que la température pré-réglée soit atteinte; lorsque la température de consigne est atteinte, la lumière de déformation s'éteint.

Attention: il est déconseillé de placer des aliments liquides dans la boîte thermique!

Cet appareil est destiné à être utilisé dans des applications domestiques et similaires telles que:

- zones de cuisine du personnel dans les magasins, les bureaux et autres environnements de travail
- maisons de ferme
- par les clients dans les hôtels, les motels et autres environnements de type résidentiel
- environnements de type bed and breakfast

Le produit est conçu dans le seul but de garder les aliments au chaud à la température désirée, ne les utilisez pas pour la cuisson.

PLEIADI C

Les réchauffeurs PLEIADI C sont conçus pour stocker jusqu'à 6 boîtes chaudes ROCAM LOSI mod. PLEIADI T, 3 sur la tablette inférieure et 3 sur la tablette supérieure. Pour allumer la boîte chaude, placez-la sur l'étagère, connectez-la à l'un des 6 câbles d'alimentation et allumez le thermostat de la boîte chaude à la température désirée.

