

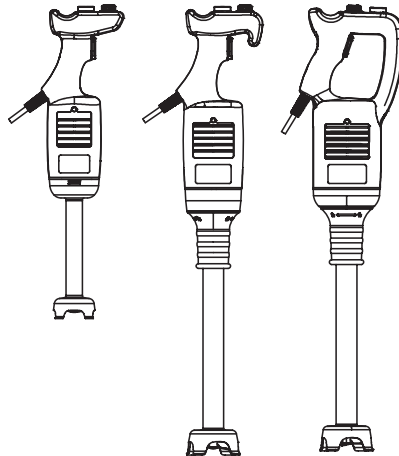

STICK BLENDERS

P154820 | P154821 | P154822



EN

INSTRUCTION MANUAL

ES

MANUAL DE INSTRUCCIONES

FR

MANUEL D'INSTRUCTIONS

Dear Customer,

Thank you for choosing a product from the Pujadas brand. Our commitment to innovation, functional design, and certified quality ensures reliable performance and long-lasting satisfaction, tailored to meet the demands of professional environments.

SAFETY REGULATIONS

SAFETY REGULATIONS

- This appliance is intended for commercial use only and must not be used for household use.
- The appliance must only be used for the purpose for which it was intended and designed. The manufacturer is not liable for any damage caused by incorrect operation and improper use.
- Keep the appliance and electrical plug away from water and any other liquids. In the event that the appliance should fall into water, immediately remove plug from the socket and do not use until the appliance has been checked by a certified technician. Failure to follow these instructions could cause a risk to life.
- Never attempt to open the casing of the appliance yourself.
- Do not insert any objects in the casing of the appliance.
- Do not touch the plug with wet or damp hands.
- Danger of electric shock! Do not attempt to repair the appliance yourself. In case of malfunctions, repairs are to be conducted by qualified personnel only.
- Never use a damaged appliance! Disconnect the appliance from the electrical outlet and contact the retailer if it is damaged.
- Do not immerse the electrical parts of the appliance in water or other liquids. Never hold the appliance under running water.
- Regularly check the power plug and cord for any damage. If the power plug or power cord is damaged, it must be replaced by a service agent or similarly qualified persons to avoid danger or injury.
- Make sure the cord does not come in contact with sharp or hot objects and keep it away from open fire. To pull the plug out of the socket, always pull on the plug and not on the cord.
- Ensure that the cord (or extension cord) is positioned so that it will not cause a trip hazard.
- Always keep an eye on the appliance when in use.
- If the plug is in the socket the appliance is connected to the power source.
- Turn off the appliance before pulling the plug out of the socket.
- Never carry the appliance by the cord.

- Do not use any extra devices that are not supplied along with the appliance.
- Only connect the appliance to an electrical outlet with the voltage and frequency mentioned on the appliance label.
- Connect the power plug to an easily accessible electrical outlet so that in case of emergency the appliance can be unplugged immediately. To completely switch off the appliance pull the power plug out of the electrical outlet.
- Always turn the appliance off before disconnecting the plug.
- Never use accessories other than those recommended by the manufacturer. Failure to do so could pose a safety risk to the user and could damage the appliance. Only use original parts and accessories.
- This appliance is not intended for use by persons (including children) with reduced physical, sensory or mental capabilities, or lack of experience and knowledge.
- This appliance must not be used by children under any circumstances.
- Keep the appliance and its cord out of reach of children.
- Always disconnect the appliance from the mains if it is left unattended or is not in use, and

before assembly, disassembly or cleaning.

- Never leave the appliance unattended during use.

SPECIAL SAFETY REGULATIONS

The appliance is intended for commercial and indoor use by trained and skilled personnel familiar with these instructions.

This machine is designed for food processing in restaurants, canteens and similar catering establishments.

Any other use might lead to damage to the appliance or personal injury.

Do not place the appliance on a heating object (gasoline, electric, charcoal cooker, etc.) Keep the appliance away from any hot surfaces and open flames. Always operate the appliance on a level, stable, clean, heat-resistant and dry surface.

Danger of injury! Care is needed when operating or cleaning. Wear protective gloves (not supplied) if necessary.

Caution! Securely route the power cord if necessary, in order to prevent unintentional tripping over and falling.

Do not use the appliance before it is properly assembled.

This appliance is not intended to be operated by means of an external timer or separate remote-control system.

Never bypass any safety interlocks on the appliance.

WARNING: ALWAYS switch off the appliance and unplug from electrical power supply before cleaning, maintenance or storage.

WARNING: ALWAYS keep hands, long hair and clothing away from the moving parts.

WARNING: Take great care when handling the cutting blade. Wear protective gloves (not supplied) if necessary.

Allow at least 15cm spacing around the appliance for ventilation purpose during use.

Do not wash the appliance with water or waterjet. Washing with water can cause leakage and increase the risk of electric shock. No parts are dishwasher safe.

PRODUCT DESCRIPTION

A	Safety Button
B	Variable speed knob
C	On-Off switch *
D	Locking button *
E	Plastic Housing
F	Motor Coupling
G	Stick Coupling
H	Blender Stick**
I	Crushing blades

*For appliances without an On/Off switch, the Locking button serves both functions

**Not included in models Preptech 40 and 60 need to buy aside.

PREPTECH STICK 20

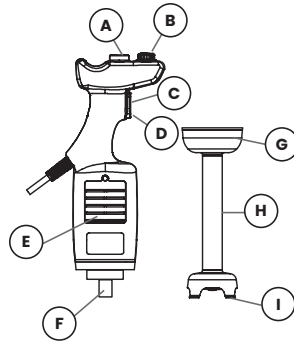

PREPTECH STICK 40

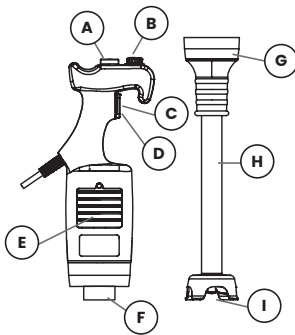

PREPTECH STICK 60

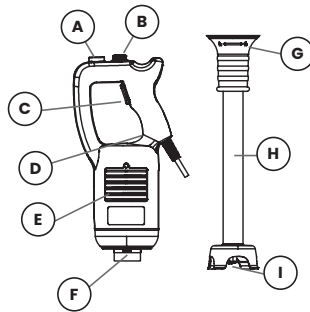

INTRODUCTION

ASSEMBLING/DISMANTLE

The assembly / disassembly operations of every device of the appliance are performed with the appliance stop and with the plug disconnected from the socket.

Model Preptech 20:

Align and insert the coupling of the tube (G) in the clutch of the machine body (F)

Screw the tube up to fasten it firmly to the machine body.

Always unplug the machine from the socket before assembling or disassembling the product

Model Preptech 40, 60

Align and insert the coupling of the tube (G) in the clutch of the machine body (F). Be sure the concave side of coupling must catch into the convex of the clutch.

Screw the nut up to fasten them firmly to the machine body.

Always unplug the machine from the socket before assembling or disassembling the product

FIRST CONSIDERATIONS

Check to make sure the appliance is undamaged. In case of any damage, contact your supplier immediately and do NOT use the appliance.

Remove all the packing material and protection film (if applicable). Keep the packaging for future storage.

Clean the appliance according to the cleaning section in tis manual.

Place the food bowl or other container on a level and steady surface, unless mentioned otherwise. It is forbidden to put the machine above different objects from the working ground used in the food field of height

included between 900 – 1100mm from the trampling level.

Position the appliance in such a way that the plug is always accessible.

Make sure the power outlet ratings correspond to the specifications printed on the rating plate.

Make sure that the machine is connected to a grounding system if it's needed.

Even if safety systems are installed on the machine, prevent approaching moving parts with hands and do not touch the machine with wet or damp hands.

Warning: When the whisk is used, make sure to start appliance with low speed.

Disconnect the machine's socket from the electric before carrying out any cleaning or maintenance operations.

Do not clean with high-pressure water jet.

It is strongly recommended that the operator contact the after sales center if there is any problem or malfunction occurred. Please do not dismantle the machine or in place of unauthorized parts.

Warning: This machine must be properly immersed and used in water. To avoid overheating or damage, DO NOT allow it to run in air for more than 10 seconds.

INSTALLATION

Packing and unpacking

Remove all packaging materials. Keep the packaging for future storage.

After unpacking all accessories, read the manual carefully before installation.

Make sure the delivery contents are complete and free of any damage. If you find that parts are missing or show damage, do not use the appliance but contact your dealer.

appliance but contact your dealer.

Starting and stopping the blender

Check that the on-off button (C) is in the released position.

Connect the appliance to the power supply.

Insert the tube or whisk into the appliance.

Press and hold down the safety button (A).

Press the on-off button (C), and the blender will start up. Now, release safety button (A).

To stop the blender, release the on-off button (C), then blender stop.

Continuous operation:

While the on-off button (C) is in the depressed position, press the locking button (D).

Release the on-off button (C), and the appliance will function continuously.

To stop the appliance, press the on-off button (C) and release it.

Variable-speed operation

Change the speed of the motor by turning the variable speed button (B) towards the maximum or minimum as required. With the self-regulating speed system, once you have selected a speed, it will remain constant, even if the consistency of your mixture changes.

Warning: It is strongly advisable to start a low speed when using the variable-speed blender

Working position:

Blender function

For better control, we recommend that you hold the bender by the handle and the bottom of the motor unit. Furthermore, we recommend that you tilt the bender at a slight angle to prevent the bell from touching the bottom of the container. Always make sure that the bell is sufficiently immersed to avoid splashing and that the air vents of the motor unit does not come into contact with any liquid. For optimum efficiency, two thirds of the tube should be immersed in preparation.

Whisk function

You can also hold the appliance by the handle with one hand, leaving the other hand free to hold the bowl, if necessary. While you process the preparation, we recommend that you move the whisk around in the bowl, in order to ensure that the mixture is completely homogeneous. We strongly advise you to keep the whisk from touching the sides of the bowl. For Maximum efficiency, at least one-fifth of the whisk length should be immersed. But never immerse the whisk holder into the preparation.

Warning: It is strongly advisable to start a low speed when using the whisk!

CLEANING

As a precaution, always unplug your appliance before cleaning it.

After using the immersion blender and whisk in a hot preparation, cool the bottom of the tube in cold water before dismantling the bell from the tube. After completion of preparation, clean immediately to prevent food from sticking to surfaces.

Never put the motor unit and its handle in water, clean them with a damp cloth or a sponge.

Blender tube and bell cleaning: Place the tube and bell into a suitable container with water and switch on for a few seconds to clean the bell and tube.

WARNING: Always dry the blades thoroughly after cleaning to avoid spotting.

Never immerse the whisk holder in water, clean it with a slightly damp cloth or sponge.

It is vital to clean it thoroughly between each job using a detergent or disinfectant, but never use pure bleach. For plastic parts, do not use detergents that are too alkaline.

Warning: The blender tubes and whisks are not suitable for the dishwasher!

Warning 2: Blender tubes and whisk cannot be immersed thoroughly in water!

STORAGE

Before reassembling, make sure that all parts are dry. Before storing, remove all residues from the appliance and attachments, disconnect it from the supply and clean the appliance and its accessories thoroughly.

Store the appliance in a dry, protected environment at room temperature and out of the reach of children.

We recommend to put the appliance and attachments onto "wall hanger" for dry and safe storage.

TROUBLE SHOOTING

If it is due to a power cut if the appliance had been unplugged, release the on-off button (H), check the power supply and then restart the appliance.

If it is due to overheating of the machine, release the on-off button (H), and then unplug the appliance, wait a few minutes for the motor to cool down and the thermal safety mechanism to be reset, and then restart the appliance.

If you cannot locate the cause of the problem: release the on-off button, unplug the appliance, check below:

1. The plug.
2. That the blades are free to rotate in the bell, be careful the blade is very sharp.
3. The state of the power cord.
4. The drive shaft is free to rotate. To do this, remove the bell and test the rotation of the end of drive shaft manually.

If a malfunction occurs which is not on our list of possible faults, consult your retailer or return the appliance to the after-sales services.

Estimado Cliente,
 Gracias por elegir un producto de la marca Pujadas. Nuestro compromiso con la innovación, el diseño funcional y la calidad certificada garantiza un rendimiento fiable y una satisfacción duradera, adaptados a las exigencias de los entornos profesionales.

NORMAS DE SEGURIDAD

NORMAS DE SEGURIDAD

- Este aparato está destinado únicamente a uso profesional y no debe utilizarse en el hogar.
- El aparato debe ser utilizado únicamente para el propósito para el cual fue diseñado. El fabricante no se hace responsable de los daños causados por un uso incorrecto o indebido
- Mantenga el aparato y el enchufe alejados del agua y de cualquier otro líquido. En caso de que el aparato caiga al agua, retire inmediatamente el enchufe de la toma de corriente y no lo utilice hasta que un técnico autorizado lo haya revisado. No seguir estas instrucciones podría suponer un riesgo de electrocución
- No intente abrir la carcasa del aparato por sí mismo
- No introduzca ningún objeto en la carcasa del aparato
- No toque el enchufe con las manos mojadas o húmedas.
- ¡Peligro de descarga eléctrica! No intente reparar el aparato usted mismo. En caso de fallos, las reparaciones deben ser realizadas únicamente por personal cualificado.
- No utilice nunca un aparato dañado. Desconéctelo de la red eléctrica y póngase en contacto con el distribuidor si el aparato está dañado
- No sumerja las partes eléctricas del aparato en agua ni en otros líquidos. Nunca coloque el aparato bajo un chorro de agua.
- Revise regularmente el enchufe y el cable de alimentación para comprobar que no estén dañados. Si el enchufe o el cable están dañados, deben ser reemplazados por un servicio autorizado o por personal cualificado para evitar riesgos o lesiones.
- Asegúrese de que el cable no entre en contacto con objetos afilados o calientes y manténgalo alejado del fuego. Para desenchufar, tire siempre del enchufe y no del cable.
- Coloque el cable (o alargador) de forma que no provoque riesgos de tropiezos.
- Supervise siempre el aparato mientras esté en funcionamiento.
- Si el enchufe está conectado a la toma, el aparato está bajo tensión.
- Apague el aparato antes de

desenchufarlo de la toma de corriente.

- Nunca transporte el aparato sujetándolo por el cable.
- No utilice accesorios adicionales que no se suministren junto con el aparato.
- Conecte el aparato únicamente a una toma eléctrica con el voltaje y la frecuencia indicados en la etiqueta del mismo
- Conecte el enchufe a una toma de corriente fácilmente accesible para que, en caso de emergencia, pueda desconectarse rápidamente. Para apagar completamente el aparato, desenchúfelo de la toma de corriente.
- Apague siempre el aparato antes de desconectar el enchufe.
- No utilice nunca accesorios distintos de los recomendados por el fabricante. De lo contrario, podría suponer un riesgo para el usuario y dañar el aparato. Utilice únicamente piezas y accesorios originales.
- Este aparato no está destinado al uso por parte de personas (incluidos los niños) con capacidades físicas, sensoriales o mentales reducidas, o sin experiencia ni conocimientos.
- Este aparato no debe ser utilizado bajo ninguna circunstancia por niños

- Mantenga el aparato y su cable fuera del alcance de los niños.
- Desconecte siempre el aparato de la red eléctrica si queda sin supervisión, no está en uso o antes de montarlo, desmontarlo o limpiarlo
- Nunca deje el aparato desatendido mientras esté en funcionamiento.

NORMAS DE SEGURIDAD ESPECIALES

El aparato está destinado a uso comercial y en interiores por personal formado y cualificado, familiarizado con estas instrucciones.

Esta máquina está diseñada para el procesamiento de alimentos en restaurantes, comedores y establecimientos de restauración similares.

Cualquier otro uso puede provocar daños en el aparato o lesiones personales.

No coloque el aparato sobre un objeto calefactor (gas, eléctrico, carbón, etc.). Mantenga el aparato alejado de superficies calientes y llamas abiertas. Utilice siempre el aparato en una superficie nivelada, estable, limpia, resistente al calor y seca.

¡Peligro de lesiones! Se requiere precaución al utilizar o limpiar el aparato. Use guantes de protección (no incluidos) si es necesario.

Precaución: Coloque el cable de alimentación de forma segura para evitar tropiezos o caídas accidentales.

No utilice el aparato antes de haberlo ensamblado correctamente.

Este aparato no está diseñado para funcionar mediante un temporizador externo ni un sistema de control remoto independiente.

Nunca anule los sistemas de seguridad del aparato.

ADVERTENCIA: Desconecte siempre el aparato de la red eléctrica antes de limpiarlo, realizar mantenimiento o guardarlo.

ADVERTENCIA: Mantenga siempre las manos,

DESCRIPCIÓN DEL PRODUCTO PREPTECH STICK 20

- A Botón de seguridad
- B Perilla de velocidad variable
- C Interruptor de encendido/apagado*
- D Botón de bloqueo*
- E Carcasa de plástico
- F Acoplamiento del motor
- G Acoplamiento del mango
- H Mango de la licuadora**
- I Cuchillas trituradoras

*En electrodomésticos sin interruptor de encendido/apagado, el botón de bloqueo cumple ambas funciones.

**No incluido en los modelos Preptech 40 y 60; se debe comprar aparte.

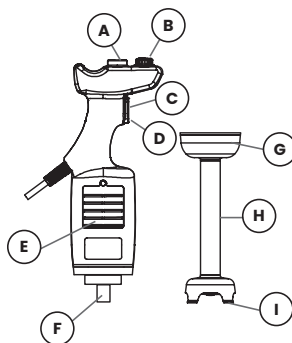

PREPTECH STICK 40

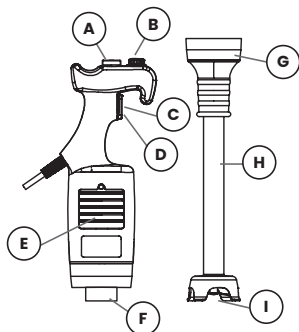

PREPTECH STICK 60

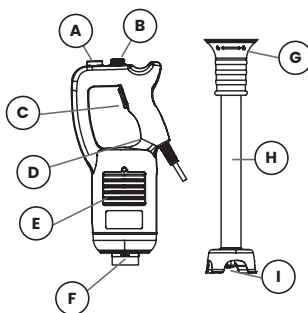

el cabello largo y la ropa alejados de las partes móviles.

ADVERTENCIA: Tenga especial cuidado al manipular la cuchilla de corte. Use guantes de protección (no incluidos) si es necesario.

Deje al menos 15 cm de espacio alrededor del aparato para la ventilación durante su uso.

No lave el aparato con agua ni con chorro de agua a presión. Lavar con agua puede provocar fugas y aumentar el riesgo de descarga eléctrica. Ninguna de las piezas es apta para lavavajillas.

INTRODUCCIÓN

MONTAJE/DESMONTAJE

Las operaciones de montaje y desmontaje de cada dispositivo del aparato deben realizarse con el aparato apagado y desenchufado.

Modelo Preptech 20:

Alinee e inserte el acoplamiento del tubo (G) en el embrague del cuerpo de la máquina (F). Enrosque el tubo hasta fijarlo firmemente al cuerpo de la máquina. Desenchufe siempre la máquina antes de montar o desmontar el producto.

Modelos Preptech 40, 60:

Alinee e inserte el acoplamiento del tubo (G) en el embrague del cuerpo de la máquina (F). Asegúrese de que el lado cóncavo del acoplamiento encaje con la parte convexa del embrague. Enrosque la tuerca hasta fijar firmemente al cuerpo de la máquina. Desenchufe siempre la máquina antes de montar o desmontar el producto.

PRIMERAS CONSIDERACIONES

Verifique que el aparato no esté dañado. En caso de daño, contacte inmediatamente con

su proveedor y NO utilice el aparato.

Retire todo el material de embalaje y la película protectora (si aplica). Conserve el embalaje para un futuro almacenamiento.

Limpie el aparato siguiendo la sección de limpieza de este manual.

Coloque el recipiente de alimentos u otro contenedor sobre una superficie nivelada y estable, salvo que se indique lo contrario. Está prohibido colocar la máquina sobre objetos distintos de la superficie de trabajo en el ámbito alimentario, de altura comprendida entre 900 y 1100 mm desde el nivel del suelo.

Coloque el aparato de manera que el enchufe sea siempre accesible.

Verifique que las especificaciones de la toma de corriente correspondan a las indicadas en la placa de características.

Asegúrese de que la máquina esté conectada a un sistema de puesta a tierra si es necesario.

Aunque el aparato cuente con sistemas de seguridad, evite acercar las manos a las partes móviles y no toque la máquina con las manos húmedas.

Advertencia: Cuando se utilice el batidor, asegúrese de arrancar el aparato a baja velocidad.

Desconecte la máquina de la red eléctrica antes de realizar cualquier operación de limpieza o mantenimiento.

No limpie con chorro de agua a alta presión.

Se recomienda encarecidamente que el operador contacte con el servicio postventa en caso de problemas o fallos. No desmonte la máquina ni sustituya piezas por componentes no autorizados.

Advertencia: Esta máquina debe estar correctamente sumergida y utilizada en agua. Para evitar sobrecalentamiento o daños, NO permita que funcione en seco más de 10 segundos.

Instalación

Embalaje y desembalaje

Retire todos los materiales de embalaje.

Conserve el embalaje para un futuro almacenamiento.

Después de desembalar todos los accesorios, lea atentamente el manual antes de la instalación.

Asegúrese de que el contenido de la entrega esté completo y sin daños. Si faltan piezas o presentan daños, no utilice el aparato y póngase en contacto con su distribuidor.

Puesta en marcha y parada de la batidora

Compruebe que el botón de encendido/apagado (C) esté en posición de reposo.

Conecte el aparato a la red eléctrica

Inserte el tubo o el batidor en el aparato. Mantenga presionado el botón de seguridad (A).

Pulse el botón de encendido/apagado (C) y la batidora se pondrá en marcha.

Suelte ahora el botón de seguridad (A).

Para detener la batidora, suelte el botón de encendido/apagado (C) y la batidora se detendrá.

Funcionamiento continuo:

Mientras el botón de encendido/apagado (C) esté presionado, pulse el botón de bloqueo (D).

Suelte el botón de encendido/apagado (C) y el aparato funcionará de manera continua.

Para detener el aparato, pulse el botón de encendido/apagado (C) y suéltelo.

Funcionamiento a velocidad variable

Cambie la velocidad del motor girando el botón de velocidad variable (B) hacia el máximo o el mínimo según sea necesario.

Con el sistema de velocidad autorregulable, una vez que haya seleccionado una velocidad, esta se mantendrá constante, incluso si cambia la consistencia de la mezcla.

Advertencia: Se recomienda encarecidamente comenzar a baja velocidad al utilizar la batidora de velocidad variable.

Posición de trabajo:

Función batidora

Para un mejor control, se recomienda sostener la batidora por el mango y por la parte inferior de la unidad del motor.

Además, se recomienda inclinar ligeramente la batidora para evitar que la campana toque el fondo del recipiente. Asegúrese siempre de que la campana esté lo suficientemente sumergida para evitar salpicaduras y que

las rejillas de ventilación del motor no entren en contacto con líquidos. Para una eficiencia óptima, dos tercios del tubo deben estar sumergidos en la preparación.

Función batidor

También puede sostener el aparato por el mango con una mano, dejando la otra libre para sujetar el bol, si es necesario. Mientras procesa la preparación, se recomienda mover el batidor por el bol para asegurar que la mezcla quede completamente homogénea.

Se recomienda encarecidamente evitar que el batidor toque las paredes del bol. Para una máxima eficiencia, al menos una quinta parte de la longitud del batidor debe estar sumergida, pero nunca sumerja el soporte del batidor en la preparación.

Advertencia: Se recomienda encarecidamente comenzar a baja velocidad al utilizar el batidor.

LIMPIEZA

Por precaución, desconecte siempre el aparato antes de limpiarlo.

Después de usar la batidora de mano o el batidor en una preparación caliente, enfríe la parte inferior del tubo en agua fría antes de desmontar la campana del tubo. Después de cada preparación, limpie inmediatamente para evitar que los alimentos se adhieran a las superficies.

Nunca sumerja la unidad del motor ni su empuñadura en agua; límpielos con un paño húmedo o una esponja.

Limpieza del tubo y la campana: coloque el tubo y la campana en un recipiente adecuado con agua y ponga el aparato en marcha durante unos segundos para limpiar la campana y el tubo.

ATENCIÓN: Seque siempre bien las cuchillas después de la limpieza para evitar manchas.

Nunca sumerja el soporte del batidor en agua; límpielo con un paño o esponja ligeramente húmeda.

Es fundamental limpiar a fondo entre cada uso con un detergente o desinfectante, pero nunca utilice lejía pura. Para las piezas de plástico, no utilice detergentes demasiado alcalinos.

Advertencia: Los tubos y batidores no son aptos para lavavajillas.

Advertencia 2: Los tubos y batidores no deben sumergirse completamente en agua.

ALMACENAMIENTO

Antes de volver a montar, asegúrese de que todas las piezas estén secas. Antes de guardar, retire todos los residuos del aparato y de los accesorios, desconéctelo de la red y limpie el aparato y sus accesorios a fondo.

Guarde el aparato en un lugar seco, protegido, a temperatura ambiente y fuera del alcance de los niños.

Recomendamos colocar el aparato y sus accesorios en un "soporte mural" para un almacenamiento seguro y seco.

SOLUCIÓN DE PROBLEMAS

Si se trata de un corte de energía o si el aparato se ha desenchufado, suelte el botón de encendido/apagado (H), verifique la alimentación eléctrica y reinicie el aparato.

Si se trata de un sobrecalentamiento de la máquina, suelte el botón de encendido/apagado (H), desenchufe el aparato, espere unos minutos a que el motor se enfríe y el sistema de seguridad térmica se restablezca, y luego reinicie el aparato.

Si no encuentra la causa del problema: suelte el botón de encendido/apagado, desenchufe el aparato y verifique lo siguiente:

1. La toma de corriente.
2. Que las cuchillas puedan girar libremente en la campana (tenga cuidado, son muy afiladas).
3. El estado del cable de alimentación.
4. Que el eje de transmisión pueda girar libremente. Para ello, retire la campana y pruebe manualmente la rotación del extremo del eje de transmisión.

Si se produce un fallo que no aparece en nuestra lista de posibles problemas, consulte a su distribuidor o devuelva el aparato al servicio posventa.

Cher client,
Merci d'avoir choisi un produit de la marque Pujadas . Notre engagement en matière d'innovation, de design fonctionnel et de qualité certifiée garantit des performances fiables et une satisfaction durable, adaptées aux exigences des environnements professionnels.

RÈGLES DE SÉCURITÉ

RÈGLES DE SÉCURITÉ

- Ce appareil est destiné pour usage commercial uniquement et doit ne pas être utilisé pour usage domestique .
- L' appareil ne doit être utilisé que pour l'usage pour lequel il a été conçu et destiné . Fabricant est pas responsable pour n'importe lequel dommage causé par incorrect fonctionnement et utilisation inappropriée .
- Garder ème tenir l'appareil et la fiche électrique à l'écart de l'eau et de tout autre liquide. Événement que le appareil devrait automne dans eau, immédiatement retirer prise depuis la prise et ne pas utiliser jusqu'à ce que le l'appareil a été à carreaux par un certifié technicien. Échec à suivre ces instructions pourrait entraîner un risque à en direct.
- Jamais tentative pour ouvrir le enveloppe de le appareil toi-même.
- Ne pas insérer n'importe lequel objets dans le enveloppe de le appareil .
- Ne pas touche le prise avec mouillé ou humide mains .
- Danger de choc électrique! Ne tentative à réparation le appareil vous-même . En cas de dysfonctionnements, des

réparations doivent être effectuées par qualifié personnel seulement .

- Jamais un produit endommagé . appareil ! Débrancher le appareil depuis le prise électrique et contact le détaillant si il est endommagé .
- Ne pas immerger le électrique parties de le appareil dans l'eau ou autre liquides . Jamais prise le appareil sous l'eau courante .
- Régulièrement vérifier le pouvoir prise et cordon pour n'importe lequel dommages . Si le pouvoir prise ou pouvoir corde est endommagé , il doit être remplacé par un service agent ou de la même manière qualifié personnes à éviter danger ou blessure .
- Faire bien sûr le corde fait ne pas entrer en contact avec pointu ou chaud objets et conserver il loin du feu ouvert . À tirer le prise dehors de la prise, toujours tirer sur le brancher et non sur le cordon .
- Assurer que le cordon (ou extension cordon) est positionné de telle sorte que il volonté ne pas provoquer de trébuchement danger .
- Toujours garder un œil sur le appareil lors de l'utilisation.
- Si le prise est dans la prise le appareil est connecté à le pouvoir source .
- Éteignez le appareil avant tirant le prise dehors de la prise.
- Jamais porter le appareil par le cordon .
- N'utilisez aucun appareil supplémentaire qui ne sont pas fourni le long de avec le appareil .

- Seulement connecter le appareil à une prise électrique avec la tension et la fréquence mentionnée sur le appareil étiquette .
- Connecter le pouvoir prise à une facilement accessible prise électrique afin qu'en cas de urgence le l'appareil peut être débranché immédiatement . À éteindre complètement le appareil tirer le pouvoir prise dehors de la prise électrique .
- Toujours tourner le appareil éteint avant déconnexion la prise .
- Ne jamais utiliser d'accessoires autre que ceux recommandés par le fabricant . Échec faire cela pourrait poser un risque pour la sécurité à l'utilisateur et pourrait endommager le appareil . Utiliser uniquement des pièces et accessoires d'origine .
- Ce appareil est pas destiné à l'usage de personnes (y compris enfants) avec réduit physique, sensoriel ou capacités mentales, ou manque de expérience et connaissances .
- Ce appareil doit ne pas être utilisé par enfants sous n'importe lequel circonstances .
- Garder le appareil et ses corde dehors de atteindre de enfants .
- Toujours déconnecter le appareil depuis le plats principaux si il est gauche sans surveillance ou est non utilisé, et avant montage , démontage ou nettoyage .
- Jamais partir le appareil sans surveillance pendant l'utilisation.

RÈGLEMENTS SPÉCIAUX DE SÉCURITÉ

L'appareil est destiné à un usage commercial et intérieur par un personnel formé et qualifié connaissant ces instructions.

Cette machine est conçue pour la transformation des aliments dans les restaurants, les cantines et les établissements de restauration similaires.

Toute autre utilisation pourrait entraîner des dommages à l'appareil ou des blessures corporelles.

Ne placez pas l'appareil sur un objet chauffant (gaz, cuisinière électrique, charbon de bois, etc.). Tenez l'appareil éloigné de toute surface chaude et de toute flamme nue. Utilisez toujours l'appareil sur une surface plane, stable, propre, résistante à la chaleur et sèche.

Risque de blessure ! Soyez prudent lors de l'utilisation ou du nettoyage. Portez des gants de protection (non fournis) si nécessaire.

Attention ! Si nécessaire, acheminez le cordon d'alimentation de manière sûre afin d'éviter tout trébuchement ou chute accidentelle.

N'utilisez pas l'appareil avant qu'il ne soit correctement assemblé .

Cet appareil n'est pas destiné à être utilisé à l'aide d'une minuterie externe ou d'un système de télécommande séparé.

Ne contournez jamais les dispositifs de sécurité de l'appareil.

AVERTISSEMENT : TOUJOURS éteindre l'appareil et le débrancher de l'alimentation électrique avant de le nettoyer, de l'entretenir ou de le ranger.

AVERTISSEMENT : Gardez TOUJOURS les mains, les cheveux longs et les vêtements éloignés des pièces mobiles.

AVERTISSEMENT : Soyez très prudent lors de la manipulation de la lame. Portez des gants de protection (non fournis) si nécessaire.

Prévoyez un espace d'au moins 15 cm autour de l'appareil à des fins de ventilation pendant son utilisation.

Ne lavez pas l'appareil à l'eau ou au jet d'eau. Le lavage à l'eau peut provoquer des fuites et augmenter le risque de choc électrique. Aucune pièce ne passe au lave-vaisselle.

DESCRIPTION DU PRODUIT

- A bouton de sécurité
- B Bouton de vitesse variable
- C Interrupteur marche-arrêt *
- D Bouton de verrouillage *
- E Boîtier en plastique
- F Accouplement moteur
- G Stick
- H Blender Stick**
- I Lames de concassage

*Pour les appareils sans interrupteur marche /arrêt, le bouton de verrouillage remplit les deux fonctions

**Non inclus dans les modèles Preptech 40 et 60, il faut acheter à part.

PREPTECH STICK 20

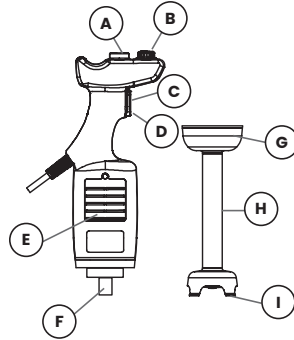

PREPTECH STICK 40

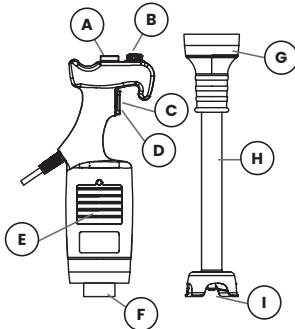

PREPTECH STICK 60

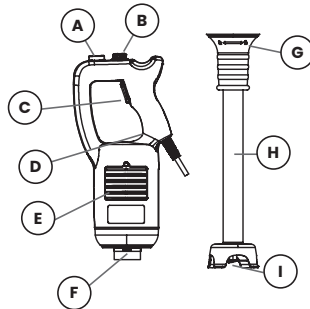

INTRODUCTION

MONTAGE/DÉMONTAGE

Les opérations de montage/démontage de chaque dispositif de l'appareil s'effectuent avec l'appareil à l'arrêt et avec la fiche débranchée de la prise.

Modèle Preptech 20 :

Aligner et insérer le raccord du tube (G) dans l'embrayage du corps de la machine (F)

Vissez le tube pour le fixer fermement au corps de la machine.

Débranchez toujours la machine de la prise avant de monter ou de démonter le produit

Modèle Preptech 40, 60

Aligner et insérer le raccord du tube (G) Dans l'embrayage du corps de la machine (F). S'assurer que la face concave de l'accouplement s'engage dans la face convexe de l'embrayage.

Vissez l'écrou pour les fixer fermement au corps de la machine.

Débranchez toujours la machine de la prise avant de monter ou de démonter le produit

PREMIÈRES CONSIDÉRATIONS

Vérifiez que l'appareil n'est pas endommagé. En cas de dommage, contactez immédiatement votre fournisseur et n'utilisez PAS l'appareil.

Retirez tout le matériel d'emballage et le film de protection (le cas échéant). Conservez l'emballage pour un stockage ultérieur.

Nettoyez l'appareil conformément à la section de nettoyage de ce manuel.

Sauf indication contraire, placez le bol ou autre récipient sur une surface plane et stable. Il est interdit de placer la machine au-dessus d'objets différents de ceux utilisés dans le domaine alimentaire, à une hauteur

comprise entre 900 et 1 100 mm du niveau de piétinement.

Positionnez l'appareil de manière à ce que la prise soit toujours accessible.

Assurez-vous que les valeurs nominales de la prise de courant correspondent aux spécifications imprimées sur la plaque signalétique.

Assurez-vous que la machine est connectée à un système de mise à la terre si nécessaire .

Même si des systèmes de sécurité sont installés sur la machine, évitez de vous approcher des pièces mobiles avec les mains et ne touchez pas la machine avec les mains mouillées ou humides.

Attention : lorsque le fouet est utilisé , assurez-vous de démarrer l'appareil à basse vitesse.

Débrancher la prise de courant de la machine avant d'effectuer toute opération de nettoyage ou d'entretien.

Ne pas nettoyer avec un jet d'eau à haute pression.

Il est fortement recommandé à l'opérateur de contacter le service après-vente en cas de problème ou de dysfonctionnement. Veuillez ne pas démonter la machine ni y installer de pièces non autorisées.

Attention : Cet appareil doit être correctement immergé et utilisé dans l'eau. Pour éviter toute surchauffe ou tout dommage, NE PAS le laisser fonctionner à l'air libre pendant plus de 10 secondes .

INSTALLATION

Emballage et déballage

Retirez tous les matériaux d'emballage. Conservez l'emballage pour un stockage ultérieur.

Après avoir déballé tous les accessoires, lisez attentivement le manuel avant l'installation.

Assurez-vous que le contenu de la livraison est complet et intact. Si des pièces manquent ou sont endommagées, n'utilisez pas l'appareil et contactez votre revendeur.

appareil mais contactez votre revendeur.

Démarrage et arrêt le mixer

Vérifiez que le bouton marche-arrêt (C) est en position relâchée.

Branchez l'appareil à l'alimentation électrique.

Insérez le tube ou le fouet dans l'appareil.

Appuyez et maintenez enfoncé le bouton de sécurité (A).

Appuyez sur le bouton marche/arrêt (C) et le mixeur démarrera. Relâchez ensuite le bouton de sécurité (A).

Pour arrêter le mixeur, relâchez le bouton marche-arrêt (C), puis arrêtez le mixeur.

Continu opération :

Pendant que le bouton marche-arrêt (C) est en position enfoncée, appuyez sur le bouton de verrouillage (D).

Relâchez le bouton marche-arrêt (C) et l'appareil fonctionnera en continu.

Pour arrêter l'appareil, appuyez sur le bouton marche-arrêt (C) et relâchez-le.

Fonctionnement à vitesse variable

Modifiez la vitesse du moteur en tournant le bouton de vitesse variable (B) vers le maximum ou le minimum selon vos besoins. le autorégulateur vitesse système , une fois que vous avoir sélectionné une vitesse , il volonté rester constant , même si le cohérence de votre mélange change .

Attention : Il est fortement conseillé de démarrer à basse vitesse lors de l'utilisation du mixeur à vitesse variable

de travail :

Mixer fonction

Pour un meilleur contrôle, nous vous recommandons de tenir la cintreeuse par la poignée et le bas du bloc moteur. De plus, nous vous recommandons d'incliner légèrement la cintreeuse pour éviter que la cloche ne touche le fond du récipient. Assurez-vous toujours que la cloche est suffisamment immergée pour éviter les éclaboussures et que les ouvertures d'aération du bloc moteur n'entrent pas en contact avec du liquide. Pour une efficacité optimale, il est conseillé d'immerger les deux tiers du tube dans la préparation.

Fouet fonction

Vous pouvez également tenir l'appareil par la poignée d'une main, laissant l'autre main libre pour tenir le bol si nécessaire. Pendant la préparation, nous vous recommandons de déplacer le fouet dans le bol afin d'obtenir une préparation parfaitement homogène. Il est fortement conseillé d'éviter que le

fouet ne touche les parois du bol. Pour une efficacité optimale, immerger au moins un cinquième de la longueur du fouet . Ne jamais immerger le support du fouet dans la préparation.

Attention : Il est fortement conseillé de démarrer à faible vitesse lorsque en utilisant le fouet !

NETTOYAGE

Par précaution, débranchez toujours votre appareil avant de le nettoyer.

Après avoir utilisé le mixeur plongeant et le fouet dans une préparation chaude, refroidir le fond du tube à l'eau froide avant de démonter la cloche. Une fois la préparation terminée, nettoyer immédiatement pour éviter que les aliments n'attachent aux surfaces.

Ne jamais mettre le bloc moteur et sa poignée dans l'eau, les nettoyer avec un chiffon humide ou une éponge.

Nettoyage du tube et de la cloche du mixeur : Placez le tube et la cloche dans un récipient approprié avec de l'eau et allumez pendant quelques secondes pour nettoyer la cloche et le tube.

ATTENTION: Toujours sécher soigneusement les lames après le nettoyage pour éviter les taches.

Ne jamais immerger le support du fouet dans l'eau, le nettoyer avec un chiffon ou une éponge légèrement humide.

Il est essentiel de bien nettoyer le produit entre chaque utilisation avec un détergent ou un désinfectant, mais n'utilisez jamais d'eau de Javel pure. Pour les pièces en plastique, n'utilisez pas de détergents trop alcalins.

Attention : les tubes et fouets du mixeur ne passent pas au lave-vaisselle !

Avertissement 2 : Les tubes du mixeur et le fouet ne peuvent pas être immergés complètement dans l'eau !

STOCKAGE

Avant remonter , faire bien sûr que tous les pièces sont sèches . Avant stocker , retirer tous résidus depuis le appareil et accessoires,

débrancher il depuis le fournir et nettoyer le appareil et ses accessoires soigneusement .

Stocker le appareil dans un endroit sec et protégé environnement dans la pièce température et extérieur de le atteindre de enfants .

Nous recommander à mettre le appareil et accessoires sur le « mur » cintre » pour sec et sûr stockage .

INQUIÉTER TOURNAGE

S'il s'agit d'une coupure de courant si l'appareil a été débranché , relâchez le bouton marche-arrêt (H), vérifiez l' alimentation électrique puis redémarrez l'appareil.

Si cela est dû à une surchauffe de la machine, relâchez le bouton marche-arrêt (H), puis débranchez l'appareil, attendez quelques minutes que le moteur refroidisse et que le mécanisme de sécurité thermique se réinitialise , puis redémarrez l'appareil.

Si vous ne parvenez pas à localiser la cause du problème : relâchez le bouton marche-arrêt, débranchez l'appareil, vérifiez ci-dessous :

1. La prise.
2. Que les lames soient libres de tourner dans la cloche , attention la lame est très tranchante.
3. cet état du cordon d'alimentation.
4. L'arbre de transmission est libre de tourner. Pour cela, retirez la cloche et testez manuellement la rotation de l'extrémité de l'arbre de transmission.

Si un dysfonctionnement survient et ne figure pas dans notre liste de défauts possibles, consultez votre revendeur ou retournez l'appareil au service après-vente.



VOLLRATH PUJADAS SAU

Ctra. de Castanyet, 132
17430 Santa Coloma de Farners (GIRONA) - SPAIN
Tel. +34 972 84 32 01
info@pujadas.es