

ESPAÑOL

PORTER MAXI

Item code **110969**

POLIBOX®



(R)evolutionary

Descripción del producto. El contenedor isotérmico Polibox®, fabricado en polipropileno expandido (PPE), es ideal para proteger a los alimentos de golpes e impactos térmicos gracias a las propiedades aislantes del polímero expandido, el cual posee un coeficiente de resistencia (Lambda) de 0,039 W/mk que garantiza una caída térmica conforme a la normativa UNI EN 12571:1999.

Características técnicas. El polipropileno es expandido con CO2, sin CFC ni HCFC, y carece de agentes de expansión residuos. Posee una estructura de células cerradas que le confiere excelentes características de disipación de energía en los eventuales golpes y de una resistencia térmica específica.

El Polipropileno Expandido tiene un óptimo balance ecológico y no provoca daños en el medioambiente ni por efecto productivo ni como materia prima, por cuanto:

- está compuesto principalmente de aire (dependiendo de la densidad puede alcanzar un 98% de aire) y sólo en un 2% de material estructural de puro hidrocarburo.
- es reciclable al 100% y en ciclos infinitos sin dispersión de residuos en el medioambiente ni pérdida de sus características químico-físicas.
- es un polímero plástico estable de hidrógeno y carbono.
- Temperatura de utilización -40° + 120°C

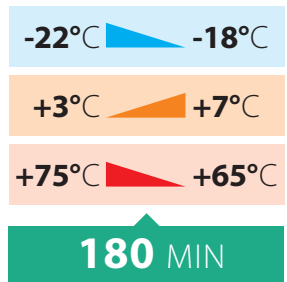

Conforme UNI EN ISO 12571:1999



Certificaciones.

Los productos Polibox® poseen las siguientes certificaciones obtenidas de la Estación Experimental de la Industria para conservas alimentarias de Parma (SSICA):

- Caída frío-calor
 - Caída en régimen de congelación
- Obtenida de Pack Co Srl:
- Prueba de migración global OM6

Dimensiones.

- Apilables..... ✓
- Color ■
- Color porta ■
- Capacidad **128,1** lt
- Espesor paredes **50** mm
- Densidad material..... **50** gr/lt
- Peso neto..... **4700** gr
- Uds. por caja **1**
- Uds. por palet..... **6**

El peso y las dimensiones tienen una tolerancia de +/-10%

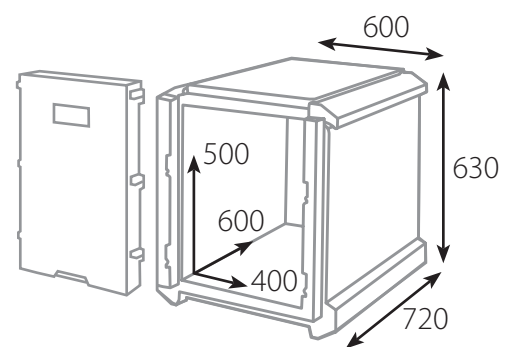

capacidad



9 bandejas
60x40 mm

www.polibox.com

Manual de uso v mantenimiento >



Hosteleria10.com