

# Ficha Técnica

## Cocinas serie 750 Sartenes basculantes Eléctricas

### Mod. SBE70M EV

#### Características

Dimensiones externas 800 x 750 x 850 mm.  
Peso 185 Kg.

Capacidad cuba 50 litros  
Dimensiones cuba 710 x 420 x 225 mm.  
Potencia quemador 16.340 Kcal/h.  
Sistema de elevación Motorizada

Entrada agua fria 1/2"  
Toma electrica 400V. III N + T.  
Potencia 15 Kw.

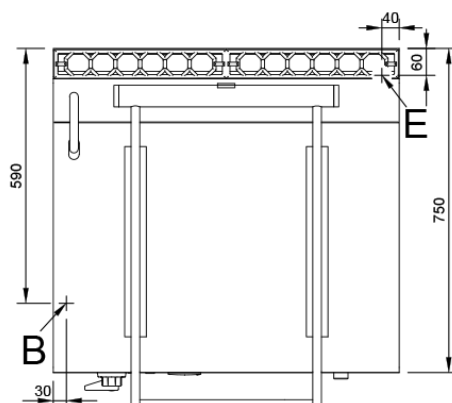
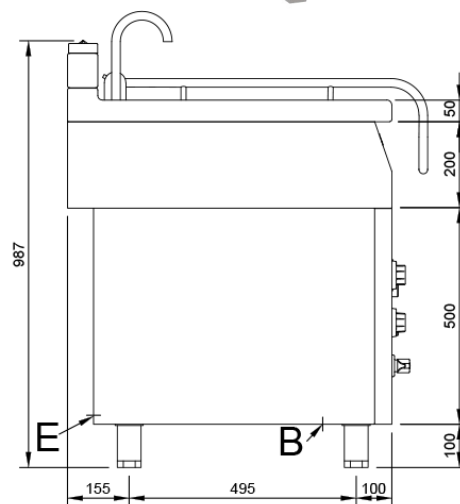
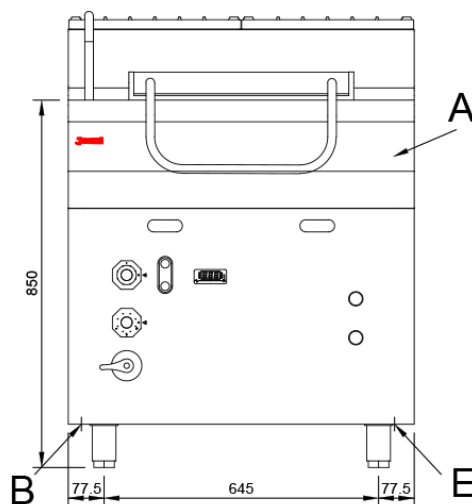

#### Legenda

- A. Placa de características (Fontal interior)
- B. Entrada agua fria (1/2").
- E. Entrada electrica 400V. III N + T. Potencia: 15 Kw.