

TOALLERO ANILLA PEQUEÑO

SMALL OPEN SQUARE TOWEL RING

REF: 050400
SERIE: CUBIK
DIMENSIONES / MEASUREMENTS: 100 x 140 x 80 mm
PESO ARTICULO / ITEM WEIGHT: 0,327 kg
CAJA INDIVIDUAL / SINGLE CARTON: 170 X 110 X 60 mm
PESO CON CAJA INDIVIDUAL / SINGLE CARTON WEIGHT: 0,372 kg
CAJA MASTER / MASTER CARTON: 670 x 310 x 340 mm
CANTIDAD / AMOUNT: 20 pcs
PESO CAJA MASTER / MASTER CARTON WEIGHT: 12,3 kg



DESCRIPCION / DESCRIPTION:

Toallero anilla abierta para baño de diseño moderno. Instalación en pared.
Small open square towel ring, modern style. Wall-mounted installation.

MATERIAL / MATERIAL:

Fabricado en latón

Made of brass

Estructura: Tubo de latón Ø20 mm, 1,0 mm

Structure: brass splint 20 mm, 1,0 mm

Anclaje pared: Pletina de acero inox 3mm espesor. con tornillo prisionero

Fixation base: Metal strip 3mm. thickness with hidden set screw

Embellecedor: Latón torneado Ø52 mm, e=2,0 mm.

Turning rosette: Turning brass Ø52 mm, e=2,0 mm.

Recubrimiento: Baño de cromo €=0,40 µm.

Coating: chrome bath €=0,40 µm.

ACABADO / FINISHED:

Cromado

Chromed

LIMPIEZA / CLEANING:

No utilizar disolventes ni productos abrasivos. Se aconseja el uso de agua y jabón.

Cleaning: Do not use solvent or abrasive products. Water and soap is recommended to clean.

ELEMENTOS FIJACION / FIXING ELEMENTS:

Incluidos.

Included

CERTIFICACIONES / CERTIFICATIONS:

Resistencia a oxidación testada en cámara nieblas salinas con resultado superior a las 300 h.

More than 300 hours of corrosion resistance in the test by salt spray chamb

TOALLERO ANILLA PEQUEÑO
SMALL OPEN SQUARE TOWEL RING

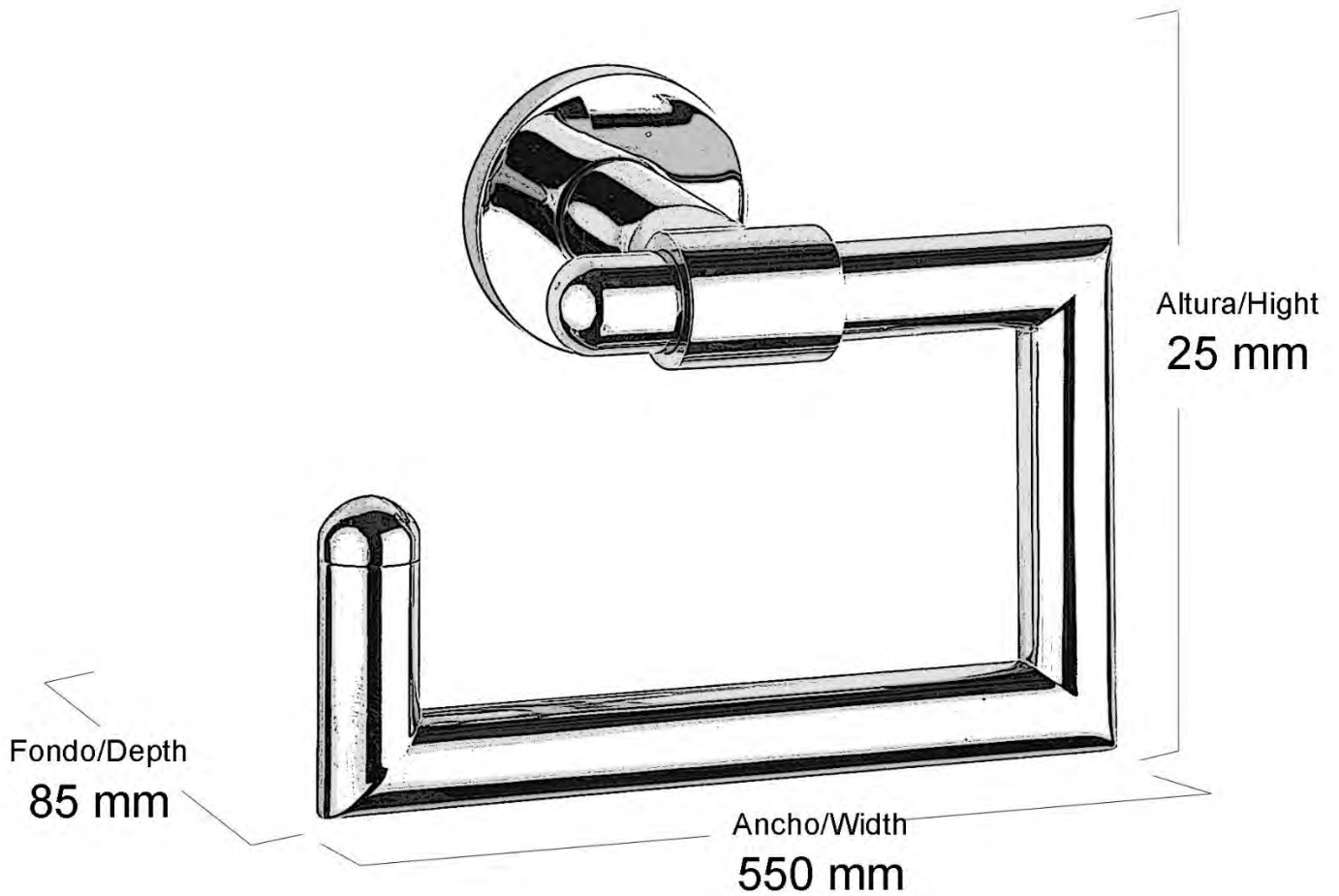

TOALLERO ANILLA OPEN SQUARE TOWEL RING

REF: 050500
SERIE: CUBIK
DIMENSIONES / MEASUREMENTS: 175 x 225 x 69 mm
PESO ARTICULO / ITEM WEIGHT: 0,465 kg
CAJA INDIVIDUAL / SINGLE CARTON: 30 x 160 x 60 mm
PESO CON CAJA INDIVIDUAL / SINGLE CARTON WEIGHT: 0,575 kg
CAJA MASTER / MASTER CARTON: 670 x 310 x 340 mm
CANTIDAD / AMOUNT: 20 pcs
PESO CAJA MASTER / MASTER CARTON WEIGHT: 12,3 kg



DESCRIPCION / DESCRIPTION:

Toallero anilla abierta para baño de diseño moderno. Instalación en pared.
Small open square towel ring, modern style. Wall-mounted installation.

MATERIAL / MATERIAL:

Fabricado en latón

Made of brass

Estructura: Tubo de latón Ø20 mm, 1,0 mm

Structure: brass splint 20 mm, 1,0 mm

Anclaje pared: Pletina de acero inox 3mm espesor. con tornillo prisionero

Fixation base: Metal strip 3mm. thickness with hidden set screw

Embellecedor: Latón torneado Ø52 mm, e=2,0 mm.

Turning rosette: Turning brass Ø52 mm, e=2,0 mm.

Recubrimiento: Baño de cromo €=0,40 µm.

Coating: chrome bath €=0,40 µm.

ACABADO /FINISHED:

Cromado / Chromed

LIMPIEZA / CLEANING:

No utilizar disolventes ni productos abrasivos. Se aconseja el uso de agua y jabón.

Cleaning: Do not use solvent or abrasive products. Water and soap is recommended to clean.

ELEMENTOS FIJACION / FIXING ELEMENTS:

Incluidos. / Included

CERTIFICACIONES / CERTIFICATIONS:

Resistencia a oxidación testada en cámara nieblas salinas con resultado superior a las 300 h.

More than 300 hours of corrosion resistance in the test by salt spray chamber.

TOALLERO ANILLA
OPEN SQUARE TOWEL RING

