

CARACTERÍSTICAS TÉCNICAS - TECHNICAL FEATURES
CARACTERISTIQUES TECHNIQUES - TECHNISCHE DATEN

Ref	L	h	D	l	H	Kg.	l/s
463210	650	550	1/2"	200	430	2,8	25
463212	700	700	1/2"	250	600	3,1	25

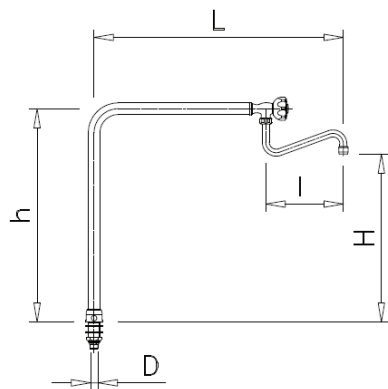

Grifo columna orientable

Tap adjustable column

Robinet colonne réglable

Tippen Sie auf höhenverstellbare Säule



Ref: 463210 - 463212

REPUESTOS - PARTS - PIÈCES - PARTS

- 462850 Caño de repuesto - Cano's spare - Pièce de rechange de Cano - Von Cano Spare.
- 462840 Conjunto de fijación inferior - Bottom locking Assembly - Ensemble de verrouillage bas - Untere Verriegelung Assembly.



Fricosmos, S.A.
 Polígono industrial nº 1, C/ C, 16-18
 28938 Móstoles (Madrid) - España

www.fricosmos.com



Reg. San. 39.2737/M

info@fricosmos.com

Tel. (+34) 902 304 420
 Fax. (+34) 902 636 683

Skype user: fricosmos



Lea las instrucciones antes de conectar el equipo y consérvelas en un lugar seguro para su consulta.
Read instructions before connecting the equipment and keep them in a safe place for reference.
Lisez les instructions avant de brancher l'appareil et les conserver dans un endroit sûr pour référence.
Lesen Sie die Anweisungen, bevor Sie das Gerät und halten Sie sie an einem sicheren Ort als Referenz.

MONTAJE - INSTALLATION - INSTALLATION - INSTALLATION

Limpie la instalación de polvo, arena y otros restos dejando correr el agua.

Clean installation of dust, sand and other debris by running water.

Nettoyer l'installation de la poussière, du sable et d'autres débris de l'eau courante.

Neuinstallation von Staub, Sand und andere Verunreinigungen durch fließendes Wasser.

Introduzca el grifo por el taladro del fregadero y fíjelo con las tuercas, juntas y arandelas que se acompañan siguiendo el orden:

Grifo - junta (1) - fregadero - arandela (2) - Tuerca (3)

Enter the faucet through the sink hole and secure with nuts, gaskets and washers accompanying the order:

Faucet - O (1) - Sink - washer (2) - Nut (3)

Entrez le robinet à travers le trou de l'évier et le fixer avec les écrous, joints et rondelles qui accompagnent l'ordre:

Robinet - O (1) - Lavabo - rondelle (2) - écrou (3)

Geben Sie den Wasserhahn über der Spüle Loch und befestigen Sie sie mit Muttern, Dichtungen und Scheiben begleiten die Reihenfolge:

Wasserhahn - O (1) - Sink - Scheibe (2) - Mutter (3)



Conecte el grifo a la toma de agua de la pared con un latiguillo de 1/2" no incluido

Connect the tap to the water inlet of the wall with a hose of 1/2 "not included

Raccorder le robinet sur l'arrivée d'eau du mur avec un tuyau de 1/2 "non inclus

Schließen Sie den Hahn an der Wassereinlauf der Mauer mit einem Schlauch 1/2 "nicht enthalten

LIMPIEZA - CLEANING - NETTOYAGE - REINEMACHEN

Limpie el equipo regularmente.

- Use sólo agua y jabón neutro en la limpieza.
- Frote con un paño suave.
- Seque con un paño suave.
- No emplee ácidos o detergentes agresivos, ni raspe con estropajos, espátulas, cuchillas u objetos cortantes o punzantes.
- Clean the equipment regularly.
- Use only mild soap and water to clean.
- Rub with a soft cloth.
- Dry with a soft cloth.
- Do not use acids or harsh detergents or scrub with scouring pads, spatulas, knives or sharp objects.
- Nettoyez l'appareil régulièrement.
- Utilisez un savon doux et de l'eau pour nettoyer.
- Frottez-les avec un chiffon doux.
- Sécher avec un chiffon doux.
- Ne pas utiliser des acides ou des détergents agressifs ou frotter avec un tampon à récurer, spatules, couteaux ou des objets pointus.
- Reinigen Sie das Gerät regelmäßig.
- Verwenden Sie nur milde Seife und Wasser zu reinigen.
- Reiben Sie mit einem weichen Tuch.
- Trocknen Sie sie mit einem weichen Tuch.
- Verwenden Sie keine Säuren oder scharfen Reinigungsmitteln oder schrubben mit Scheuerschwämme, Spachtel, Messer oder scharfen Gegenständen.