

BARBACOA SERIE 750 SOBREMESA 400 2018

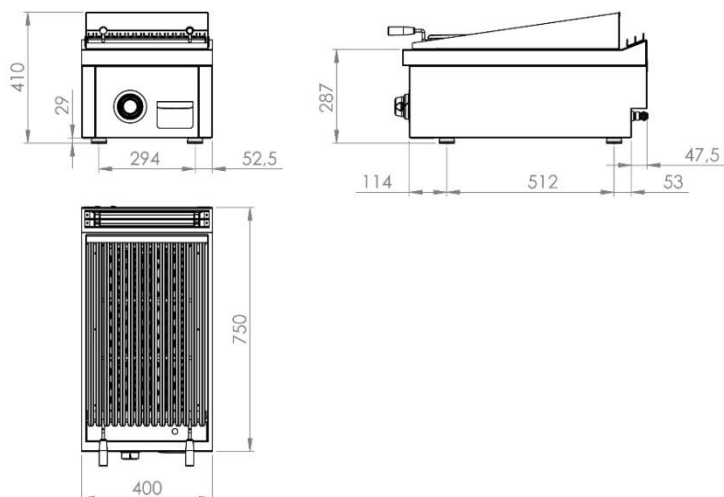
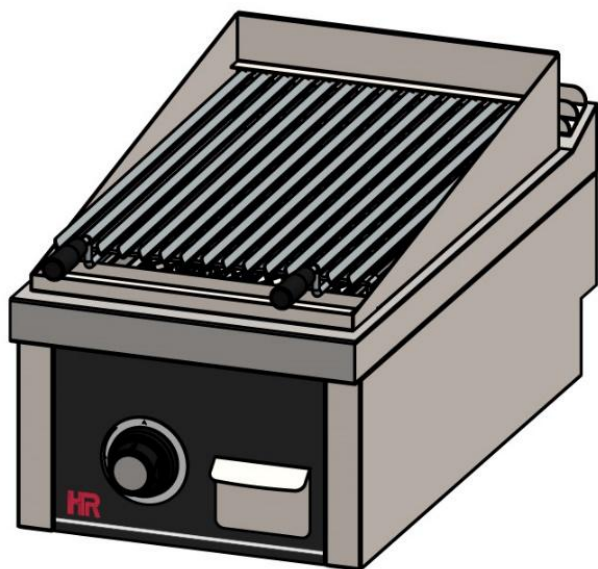

CARACTERÍSTICAS GENERALES

Marca	FAINCA HR
Familia de Producto	BARBACOA
Modelo	B7504S
Material principal	Acero Inox. AISI-304
Dispositivos de control	SI
Tipo de control	MANDO
Tipo de calefacción	GAS
Selección del grado de temperatura	2 posiciones - Regulable
Superficie útil (cm ²)	2022
Parrillas extraíbles	SI
Parrilla regulable en altura	SI
Piedra volcánica	SI
Carcasa termorresistente	SI
Bandejas recoge grasas	2

DATOS DEL EMBALAJE

Código EAN	8437006769143
Número estándar por unidad de embalaje / caja	1
Peso neto (kg)	37
Peso bruto (kg)	47
Número estándar de unidades por palet	1

DATOS TÉCNICOS

Certificaciones de homologación	CE
Máx. Potencia G. Butano/Propano (kW)	9
Máx. Potencia G. Natural (kW)	9
Número de quemadores	1
Potencia por quemador (kW)	9
Dispositivo de seguridad	SI - TERMOPAR
Piloto de encendido	NO
Piezoeléctrico	NO

DIMENSIONES DEL APARATO

Dimensiones aparato (ancho, fondo, alto)(mm)	400x750x410h
Medidas del producto embalado (mm)	460x810x480h

BARBACOA SERIE 750 SOBREMESA 600 2019

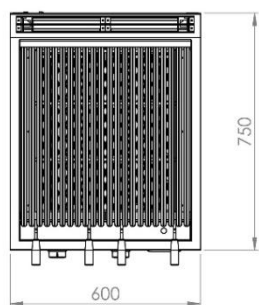
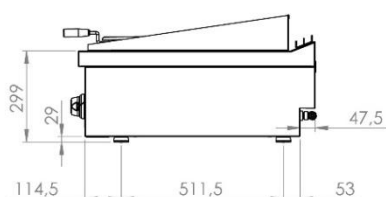
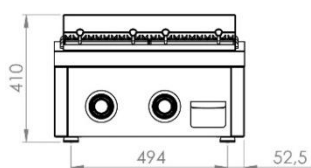
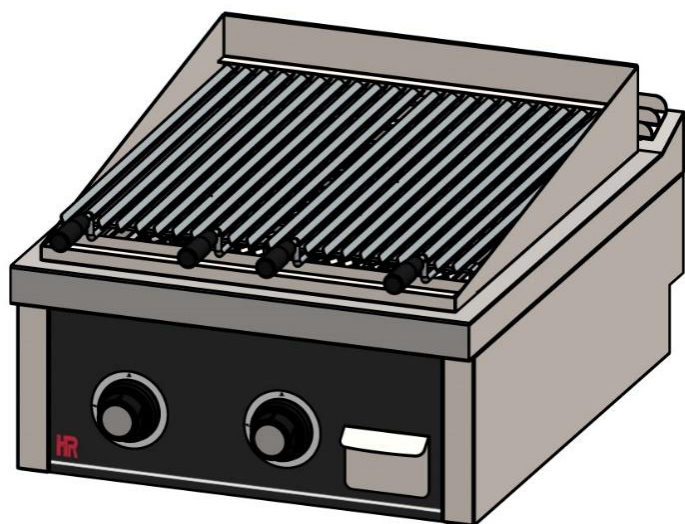

CARACTERÍSTICAS GENERALES

Marca	FAINCA HR
Familia de Producto	BARBACOA
Modelo	B7506S
Material principal	Acero Inox. AISI-304
Dispositivos de control	SI
Tipo de control	MANDO
Tipo de calefacción	GAS
Selección del grado de temperatura	2 posiciones - Regulable
Superficie útil (cm ²)	3000
Parrillas extraíbles	SI
Parrilla regulable en altura	SI
Piedra volcánica	SI
Carcasa termorresistente	SI
Bandejas recoge grasas	2

DATOS DEL EMBALAJE

Código EAN	8437006769167
Número estándar por unidad de embalaje / caja	1
Peso neto (kg)	51
Peso bruto (kg)	61
Número estándar de unidades por palet	1

DATOS TÉCNICOS

Certificaciones de homologación	CE
Máx. Potencia G. Butano/Propano (kW)	15
Máx. Potencia G. Natural (kW)	15
Número de quemadores	2
Potencia por quemador (kW)	7.5
Dispositivo de seguridad	SI - TERMOPAR
Piloto de encendido	NO
Piezoeléctrico	NO

DIMENSIONES DEL APARATO

Dimensiones aparato (ancho, fondo, alto)(mm)	600x750x410h
Medidas del producto embalado (mm)	660x810x480h

BARBACOA SERIE 750 SOBREMESA 800 2019

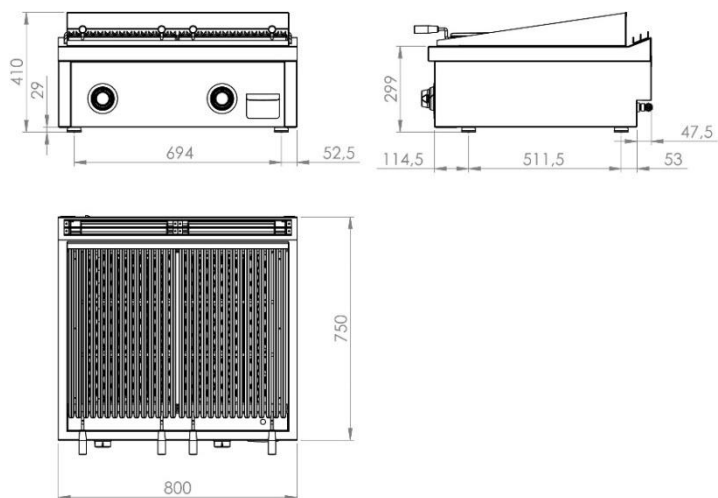
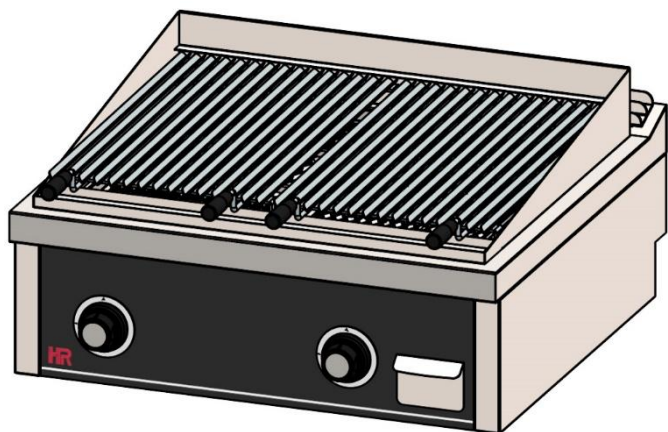

CARACTERÍSTICAS GENERALES

Marca	FAINCA HR
Familia de Producto	BARBACOA
Modelo	B7508S
Material principal	Acero Inox. AISI-304
Dispositivos de control	SI
Tipo de control	MANDO
Tipo de calefacción	GAS
Selección del grado de temperatura	2 posiciones - Regulable
Superficie útil (cm ²)	4113
Parrillas extraíbles	SI
Parrilla regulable en altura	SI
Piedra volcánica	SI
Carcasa termorresistente	SI
Bandejas recoge grasas	2

DATOS DEL EMBALAJE

Código EAN	8437006769181
Número estándar por unidad de embalaje / caja	1
Peso neto (kg)	66
Peso bruto (kg)	76
Número estándar de unidades por palet	1

DATOS TÉCNICOS

Certificaciones de homologación	CE
Máx. Potencia G. Butano/Propano (kW)	18
Máx. Potencia G. Natural (kW)	18
Número de quemadores	2
Potencia por quemador (kW)	7.5
Dispositivo de seguridad	SI - TERMOPAR
Piloto de encendido	NO
Piezoeléctrico	NO

DIMENSIONES DEL APARATO

Dimensiones aparato (ancho, fondo, alto)(mm)	800x750x410h
Medidas del producto embalado (mm)	860x810x480h