

COCINA 2 FUEGOS 750 ESTANTE 2019

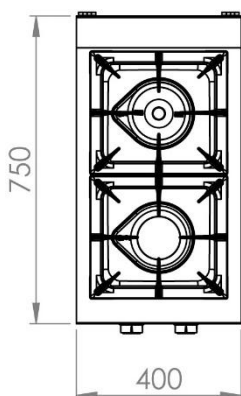
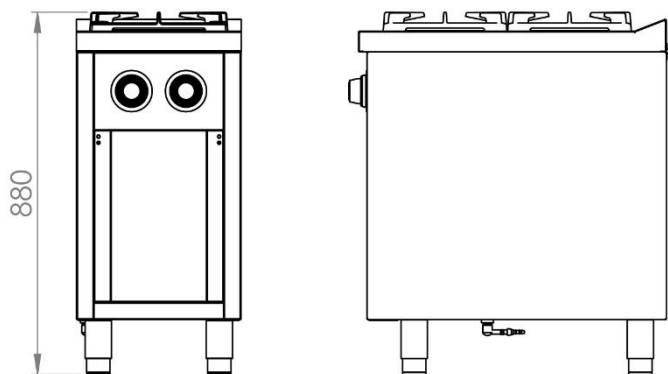
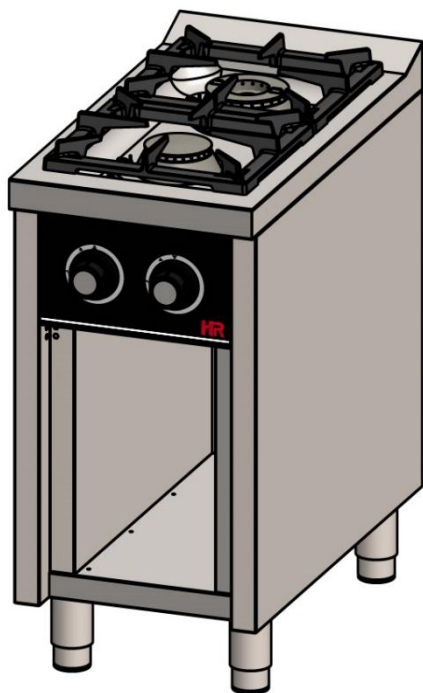

CARACTERÍSTICAS GENERALES

| | |
|--|--------------------------|
| Marca | FAINCA HR |
| Familia de Producto | COCINAS |
| Modelo | C2F750E |
| Sistema Elevación Encimeras | Incluido |
| Material principal | Acero Inox. AISI-304 |
| Dispositivos de control | SI |
| Tipo de control | MANDO |
| Tipo de calefacción | GAS |
| Selección del grado de temperatura | 2 posiciones – Regulable |
| Parrillas extraíbles | SI |
| Máx. Potencia horno G. Butano/Propano (kW) | No incorpora |
| Máx. Potencia horno G. Natural (kW) | No incorpora |
| Capacidad útil (L) Horno | No incorpora |

DATOS DEL EMBALAJE

| | |
|---|---------------|
| Código EAN | 8437006768429 |
| Número estándar por unidad de embalaje / caja | 1 |
| Peso neto (kg) | 48 |
| Peso bruto (kg) | 63 |
| Número estándar de unidades por palet | 1 |

DATOS TÉCNICOS

| | |
|--------------------------------------|---------------|
| Certificaciones de homologación | CE |
| Máx. Potencia G. Butano/Propano (kW) | 11,2 |
| Máx. Potencia G. Natural (kW) | 15,3 |
| Número de quemadores | 2 |
| Válvula termostática horno | No incorpora |
| Dispositivo de seguridad | SI - TERMOPAR |
| Piloto de encendido | SI |
| Piezoeléctrico | NO |

DIMENSIONES DEL APARATO

| | |
|---|---------------|
| Dimensiones aparato (ancho, fondo, alto)(mm) | 400x750x880h |
| Medidas del producto embalado (mm) | 460x810x1070h |
| Dimensiones interior horno (ancho, fondo, alto)(mm) | No incorpora |



| | | | |
|--------------------------|-------------------------------|-----|-----|
| POTENCIA QUEMADORES (kW) | G. Butano/Propano (G-30/G-31) | 6,5 | 4,7 |
| | G. Natural (G-20) | 8,5 | 6,8 |
| | Unidades | 1 | 1 |