



Catálogo
FOOD SERVICE
Capítulo
COCCIÓN

Modelo Específico
FT-E710 L+R 400V 3N

19101399

23/10/2024

DENOMINACIÓN:

Fry-top eléctrico con control termostático y plancha mixta (2/3 lisa + 1/3 rayada) de módulo entero gama 700

DESCRIPCIÓN :

- Encimeras embutidas fabricadas en acero inoxidable AISI-304 de 1,5 mm de espesor.
- Juntas de corte por láser, soldaduras y pulidos automáticos. Tornillos ocultos a la vista.
- Gran rapidez de reacción y recuperación de la temperatura en la plancha.
- Las planchas se encuentran soldadas en la encimera embutida.
- El alojamiento embutido y sus cantos y aristas redondeadas permiten gran facilidad de limpieza.
- Inclinación de la plancha hacia la parte delantera, para facilitar la recogida de grasas y líquidos.
- Provistas de un orificio para la recogida de las grasas de cocción y de un cajón para su almacenamiento con capacidad de hasta 2 litros según modelos.
- Petos laterales y posterior antisalpicaduras en opción, fácilmente desmontables.
- Protector de chimenea de hierro fundido esmaltado de alta temperatura.
- Acceso a los componentes desde la parte frontal.
- Máquinas con protección de grado IPX5 contra el agua."
- Modelo con planchas mixtas (2/3 lisas + 1/3 rayadas).
- Planchas de asado fabricadas en acero dulce de 12 mm de espesor, de rápida puesta a régimen y elevada potencia.
- Modelo de calentamiento eléctrico mediante resistencias blindadas de acero inoxidable; temperatura controlada mediante termostato, entre 100 y 300 °C.
- Las planchas de un módulo poseen dos zonas de calentamiento independientes.

OPCIONES POSIBLES :

- 230 1N- Transformación A 230 V monofásico
- 230 III - Transformación A 230 V trifásico sin neutro
- MARINE - Resto de máquinas - Transformación para barco - 440 III

ACCESORIOS POSIBLES :

- ACCESORIOS FRY-TOPS KORE
- CHIMENEAS ALTAS KORE
- ACCESORIOS KORE
- MUEBLES BAJOS 700

DIMENSIONES

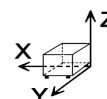

X Ancho	800 mm	X Ancho bruto	840 mm
Y Fondo	730 mm	Y Fondo bruto	822 mm
Z Alto	290 mm	Z Alto bruto	535 mm
Peso neto	112,0 kg	Peso bruto	130,0 kg
Volumen neto	0,170 m3	Volumen bruto	0,369 m3

ESPECIFICACIONES TÉCNICAS ELECTRICIDAD

Potencia eléctrica	10,000 kW
Voltaje	400V
Fases	3N
Frecuencia eléctrica	50/60Hz
Amperaje (A)	14,5A
Potencia calentamiento	10,00 kW

ESPECIFICACIONES TÉCNICAS ACOMETIDAS

Cableado 230V Trifásico	3X6MM2+T
Cableado 230V Monofásico	2X10MM2+T
Cableado 400V Trifásico+N	3X2,5MM2+T+N



Catálogo
FOOD SERVICE
Capítulo
COCCIÓN

Modelo Específico
FT-E710 L+R 400V 3N

19101399

23/10/2024

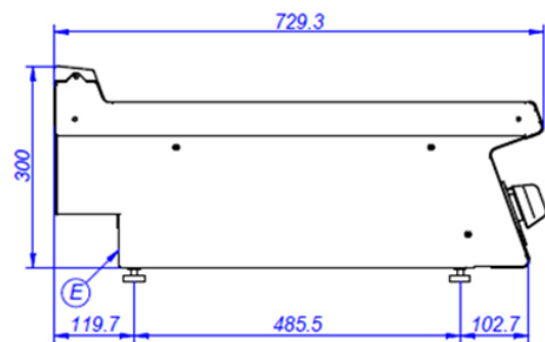
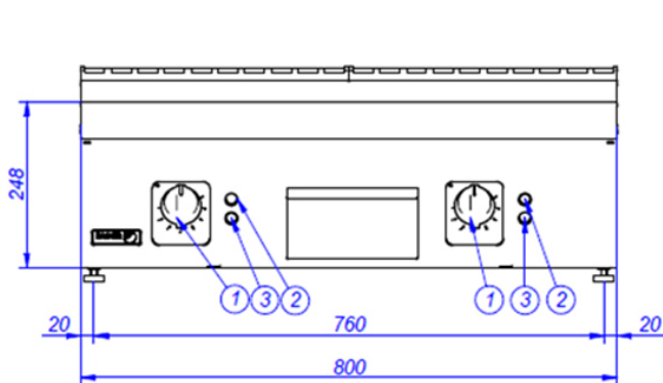

- | | | |
|----|--------------------|-----------------------|
| E. | Conexión eléctrica | Electrical connection |
| 1. | Mando termostato | Thermostat control |
| 2. | Piloto verde | Green pilot |
| 3. | Piloto ambar | Ambar pilot |