

FAST 40

CARACTERÍSTICAS PRINCIPALES

- Lavavasos con cesta de 39x39 cm con interfaz de usuario electromecánico construido con doble pared parcial sobre los lados con guías de cesta redondeadas y embutidas y puerta con doble pared integral. La cuba está soldada y dotada de un filtro integral de material compuesto. La cámara de lavado no tiene tuberías ni aristas.
- Gracias a la gran anchura de la puerta y al uso de una bomba de lavado de doble flujo, es capaz de lavar platos de hasta 30 cm de diámetro. Utilizando la rejilla opcional es posible, además, lavar, a la vez, una cesta con las tascas y otras con sus platos. Tiene, de serie, un dosificador peristáltico de abrillantador regulable desde el panel de control.
- Para un rendimiento óptimo en el lavado de su vajilla, recordamos que el agua de alimentación de la máquina debe entrar a 50 °C.

VERSIONES

MODELO	COD	
Fast 40	7FEB0044	
Fast 40DE	7FEB0045	Dosificador detergente peristáltico y desagüe parcial con bomba

DATOS TÉCNICOS

Dimensiones (LxPxA)	cm	43.6x53.5x67	Resistencia cuba	kW	0.6
Altura hueco puerta	cm	32	Resistencia boiler	kW	2.6
Dimensiones cesta	cm	39x39	Bomba lavado	kW	0.2
Productividad efectiva*	cestas/h	30 (35 con agua caliente)	Bomba desagüe	kW	0.04
Productividad teórica	cestas/h	40	Presión alim.	bar	2 → 4
Capacidad cuba	l	8	Temperatura alim.	°C	50 → 60
Capacidad boiler	l	2.6			

* Alimentación con agua a 15°C, 12" para carga y descarga cesta.

DIAGRAMA INSTALACIÓN

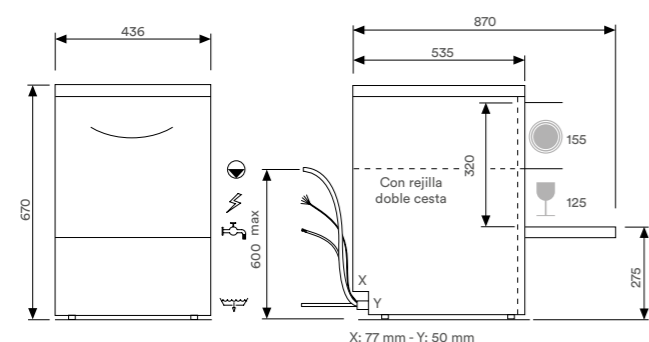

ALIMENTACIÓN ELÉCTRICA

POTENCIA INSTALADA	AMP	KW
230 V - 50Hz - 1N ph	16	3.5

ESPECIFICACIONES EMBALAJE

Peso bruto	Kg	34
Volumen	m ³	0.27
Dim. (LxPxH)	cm	52x61x84

ALTURA MÁX. (con cestas dotación estándar)

	cm	30
	cm	30

Tecnologías

ECC EDS EHW EWT EDT
Modelo DE



FAST 40

MENÚ PROGRAMAS

PROGRAMA	USO PRIORITARIO	CONSUMO MIN. LT/CICLO	DURACIÓN SEG.	LAVADO °C	ACLARADO °C	FAST 40	FAST 40DE
ProSpeed	Suciedad ligera fresca	1,6	90	60	65	•	•
ProFessional	Uso general	1,6	120	60	65	•	•
ProClean	Autolimpieza	1,6	90	-	-	•	
ProDrain	Desagüe automático	-	90-120	-	-		•

OPCIONAL

	COD.	PVP (€)
	7FEB9162	215 €
	7FEB9161	265 €
	7FEB9549	210 €
	7FEB9547	25 €

DOTACIÓN CESTAS

	COD.	N.
	7FEB9105	2
	7FEB9083	1