



Distribución y exposición de alimentos - Carros - Carros refrigerados  
**MODELO CF-10 HC**

MODELO : \_\_\_\_\_  
 NOMBRE : \_\_\_\_\_  
 NOMBRE DE PROYECTO : \_\_\_\_\_  
 ZONA DE PROYECTO : \_\_\_\_\_  
 ARTICULO DE PROYECTO : \_\_\_\_\_



Distribución y exposición de alimentos - Carros - Carros refrigerados

**Modelo: CF-10 HC**

Referencia	19075906
Dimensiones (mm)	826 x 864 x 1450
Capacidad GN 2/1 (separación 60 mm)	7
Número de bandejas	3
Potencia eléctrica (KW)	0,249
Temperatura	+2 +8 °C
Tipo de carro	Refrigerado

### Características generales

- Carros diseñados para complementar o sustituir el cuarto frío.
- Ideal para el mantenimiento y servicio de comidas frías previamente preparadas.
- Temperatura de trabajo de +2 °C a +8 °C con 32 °C de temperatura ambiente.
- Control de temperatura y ciclo de descarche realizado mediante control electrónico de lectura digital.
- El grupo frigorífico con ventilador va incorporado en el interior de la cámara.
- Armarios de doble pared con aislamiento de poliuretano inyectado ecológico, libre de CFC con una densidad de 40 Kg/m3.
- Fabricados totalmente en acero inoxidable.
- Bisagras dotadas con mecanismo de cierre automático. Cuando la puerta está en una posición menor a un ángulo de 90° se cierra totalmente, evitando la pérdida del frío.
- Cierre provisto de llaves.
- Dotados de 4 ruedas giratorias de Ø 125 mm insonorizadas, 2 de ellas con freno, con parachoques de goma en cada esquina.
- Dotación de estantes GN 2/1 de varilla plastificada (según modelo):
  - CF-20 - 5 unidades
  - CF-40 - 10 unidades
- Tensión: 230V /1/ 50Hz.



Visualizar el vídeo

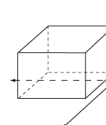
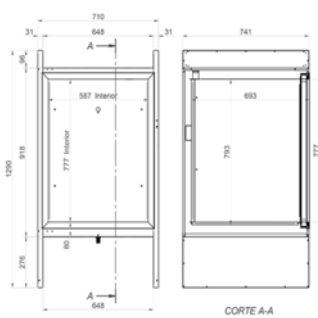

Dimensiones Embalaje  
 Alto: 1535 MM  
 Ancho: 940 MM  
 Profundidad: 900 MM  
 Peso bruto: 140 KG

**ESPECIFICACIONES TÉCNICAS ELECTRICIDAD**

Frecuencia eléctrica:	50Hz
Potencia eléctrica (KW):	0,249
Voltaje:	230V
Amperaje (A):	1,5 A
Fases:	1N

**ESPECIFICACIONES TÉCNICAS FRÍO**

Tipo gas:	R-290
Clase climática:	4
Potencia frigorífica (KW):	0,369
Sistema de condensación:	VENTILADA
Especificaciones de frío:	NINGUNO
Temperatura:	+2 +8 °C
Agente Expandente:	CO2
Equipo:	HERMÉTICO
Carga de gas refrigerante (KG):	0,100
Numero compartimentos:	Uno

**CARROS**

Número de bandejas:	3
Tipo clavija:	Europea (Tipo F)
Tipo de carro Mantenedor Tempe:	Refrigerado
Utilidad del carro:	Carros mantenedores de tempera
Voltaje:	230V
Temperatura:	+2 +8 °C
Material carro:	Acero inoxidable

**MEDIDAS Y PESO**

Alto neto (mm):	1450
Ancho neto (mm):	864
Largo neto (mm):	826
Peso bruto / embalado (kg):	140
Alto bruto / embalado (mm):	1535
Ancho bruto / embalado (mm):	940
Largo bruto / embalado (mm):	900

