

Lavavajillas de cúpula

TECH TOP 38



Detalles



Características

Fabricación

La fabricación general es de doble pared integral con la capota dotada de aislamiento termoacústico. La elevación se efectúa con un movimiento estable y suave, sin puntos muertos; el esfuerzo de elevación es reducido, para no cansar al operador, y el paso útil de 45 cm es uno de los más altos entre los productos de este segmento de mercado. La cuba es totalmente estampada y está dotada con un filtro de acero inoxidable integral de superficie, en toda la anchura, que dada su gran área de paso difícilmente se obstruye. La cámara de lavado no posee tubos internos ni aristas afiladas. El portacestas está embisagrado al respaldo para facilitar las operaciones de limpieza.

Interfaz del usuario

Fácil de usar, completa y fiable, incluye cuatro botones táctiles y una amplia

pantalla de cristal líquido en color, retroiluminada. A diferencia de los otros lavavajillas del mercado, para indicar el estado de la máquina y el avance del ciclo de lavado no cambia el color de un botón sino el toda la pantalla; de esta manera, el operador se mantiene siempre informado, incluso estando lejos, gracias también a su instalación encima de la capota.

Además de visualizar los parámetros de funcionamiento, como la temperatura de la cuba y la del calderín o el número de ciclos efectuados, se muestran las indicaciones proporcionadas por el sistema de diagnóstico automático. La información se proporciona mediante textos en claro e iconos. El usuario puede regular la temperatura de la cuba y del calderín o dosificar el detergente y el abrillantador mientras que la configuración de los parámetros de funcionamiento corre a cargo de nuestros técnicos especializados.

TECNOLOGÍAS	38-23 D
Bomba de doble flujo DuoFlow	•
Brazo de aclarado UltraRinse	•
Brazos de lavado HiTech	•
Economizador de energía EnergySaving	•
Sistema de elevación de la capota ProGlide	•
Fabricación SmartClean	•
Calentamiento rápido de la cuba QuickReady	•
Sistema de calentamiento HotWash	•
Control del aclarado mediante ThermoStop	•
Sistema de risciacquo ProRinse	•
Interfaz del usuario SmartScreen	•
Desagüe EvoLution	•
Sistema de control del detergente ProDose	•
Sistema de triple filtrado ProGressive	•

SEL. DE LOS PROGRAMAS	Uso	Consumo min. l/ciclo	Duración (s)	38-23 D
ProSpeed	Suciedad ligera fresca	1,6	60	•
ProFessional	Uso general	1,8	90	•
ProTemp	Suciedad difícil - ciclo a alta temperatura	2,5	180	•
ProGlass	Vidrio y cristal	2,0	90	•
ProLong	Suciedad difícil - lavado continuo	2,5	600	•
ProEco	Sangre y almidón - ciclo a baja temperatura	2,5	150	•
ProActive	Ollas y utensilios - con prelavado automático	4,0	300	•
ProNew	Recambio rápido del agua	15,0	540	•
ProSteel	Cubiertos	2,5	360	•
ProSan	Desinfección según la norma EN-ISO 15883-1/3	2,5	automática	•
ProClean	Autolavado y descarga automática	12,0	300	•
ProDrain	Descarga automática	n.a.	90 - 120	•

TopTech 38

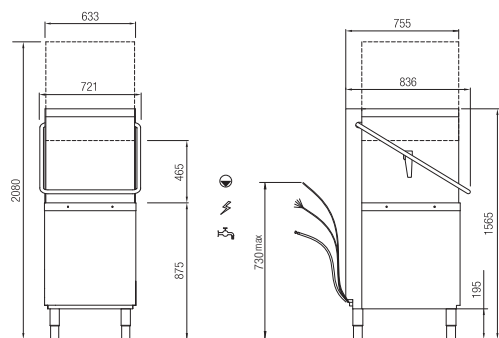

Pies regulables en altura +/- 3 cm

Opcional

Tipo	Cód.	€
 Kit sensor de bajo nivel de detergente/abrillantador (n. 1 unidad)	999257	90,00

Versiones

Modelo		Cód.	€
TopTech 38-23 D	con dosificador de detergente, bomba desague con descarga parcial, calderín atmosférico y bomba de aclarado	TT3823DD	5.800,00

OTRAS CARACTERÍSTICAS	38-23 D
Se puede instalar en ángulo sin piezas adicionales	•
Filtro de seguridad de la bomba	•
Calderín atmosférico con break tank y bomba de aclarado	•





DATOS TÉCNICOS		
Productividad real máxima*	cest/ora	51
Productividad teórica máxima	cestas/hora	65
Dimensiones L x P x H	cm	63.3x75.5 x156.5
Capacidad de la cuba	lt	22
Capacidad del calderín	lt	12
Resistencia de la cuba	W	2.500
Resistencia del calderín	W	7.000
Bomba de lavado - potencia	W	700
Consumo total	W	10.200
Tensión de conexión - Fases	V	400/50/3N
Corriente máx.	amp	16
Presión del agua de alimentación mín.-máx.	bar	1-4
Temperatura del agua de alimentación mín.-máx.	°C	15-60

* Alimentación con agua a 15 °C (50 °C para las versiones monofásicas), 12 s de tiempo de carga y descarga de la cesta



Especificación del embalaje

Peso bruto	Kg	124
Dim. (LxPxH)	cm	77x87x153
Cubicación	m³	100

Altura máxima

	cm	50x50
	cm	45
	cm	45
	cm	GN1/1 (53x32)

Equipamiento estándar

		Cód.	n.
	Cesta vasos	780132	1
	Cesta platos	780131	1
	Contenedor de cubiertos	780139	1