

Lavavasos

TECH STEEL 13-00

Características

- Lavatazas - lavavasos electromecánico con cesta de 35x35 cm y espacio útil de 29 cm suministrable tanto con cestas cuadradas que con cesta redonda de 35 cm de diámetro (versión R).
- Es posible también configurarlo para el lavado con cesta redonda, aplicándole un específico adaptador (Equipamiento extra).



Detalles



Maquina

Modelo	Código	€
SteelTech 13-00	916260	1.120,00

Equipamiento opcional

Tipología	Código	€
 Kit bomba de desagüe	999319	200,00
 Kit dosificador de detergente	999321	220,00
 Soporte cesto redondo	433022	50,00

Esquema de instalación

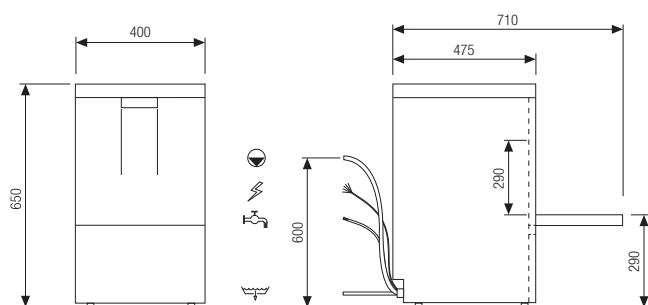

Datos técnicos

Dimensión (AnxPrxAl)	cm	40x48x65
Apertura de puerta	cm	29
Ciclos de lavado estándar	sec.	120
Cesta	cm	35x35
Max. producción	Cestas/h	30
Capacidad de la cuba	l	9
Capacidad de calderín	l	2.6

Pot. res. de la cuba	kW	0.6
Pot. res. del calderín	kW	2.6
Pot. bomba de lavado	kW	0.2
Presión agua entrada	bar	2 → 4
Temp. agua entrada	°C	50
Consumo de agua	L/Ciclo	1.9
Temp. cuba de lavado	°C	60
Temp. caldera	°C	65



Especificación del embalaje

Peso bruto	Kg	33
Dim. (AnxPrxAl)	cm	54x47x79
Volumen	m³	0.25

Altura máxima

	cm	25
---	----	----

Equipamiento estándar

	Código	n.
 Cesto vasos	706031	2
 Contenedor de cubiertos	712019	1

Instalación eléctrica

Potencia instalada	Amp	kW
230 V - 50 Hz - 1N ph	16	3.4